

↗ DOMETIC

REFRIGERATION

9 SERIES

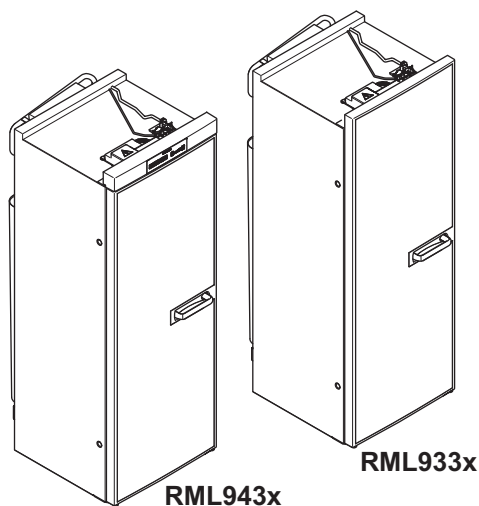

RML9330, RML9331, RML9335
RML9430, RML9431, RML9435

RU	Абсорбционный холодильник	
	Инструкция по монтажу	14
PL	Lodówka absorpcyjna	
	Instrukcja montażu	35
SK	Absorpčná chladnička	
	Návod na montáž	56
CS	Absorpční lednička	
	Návod k montáži	74
SL	Absorpcijski hladilnik	
	Navodilo za montažo	93

1

RML 9330, RML 9331, RML 9335

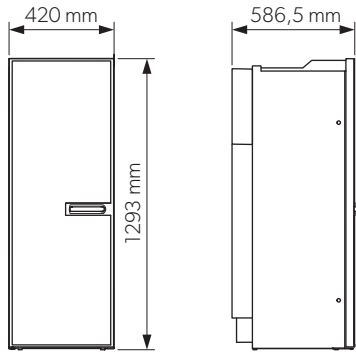

2

RML 9430, RML 9431, RML 9435

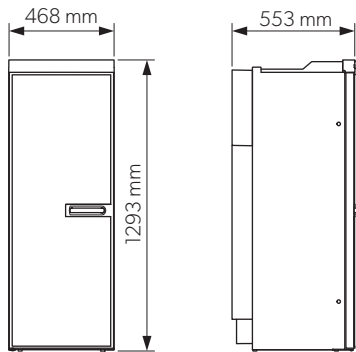

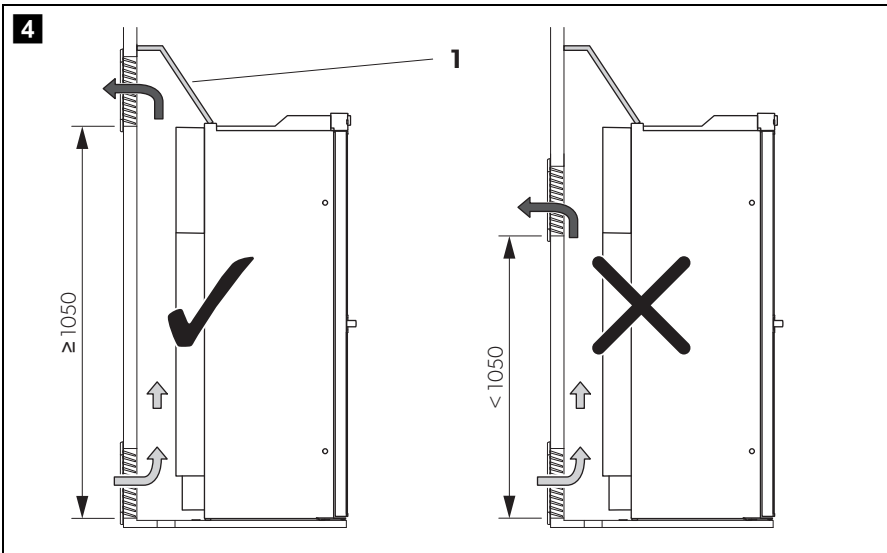
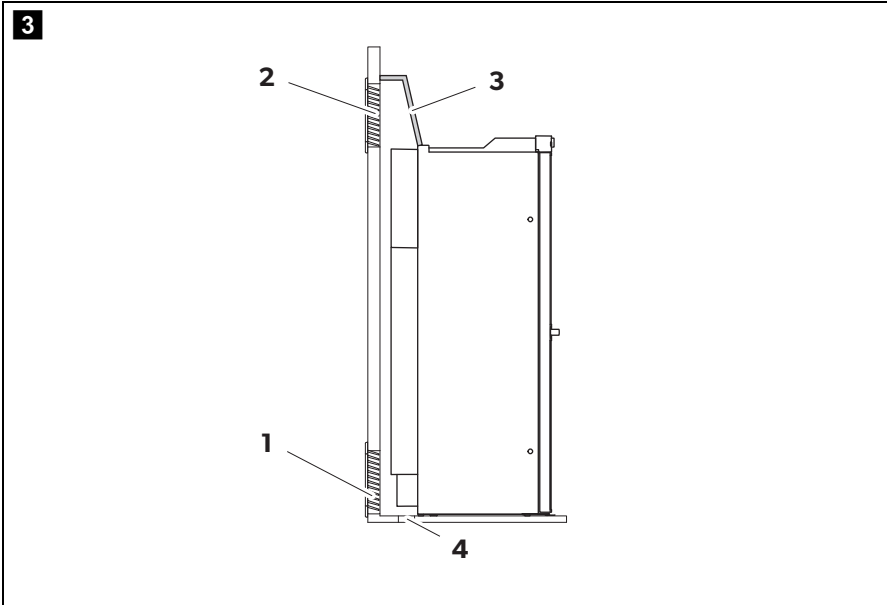

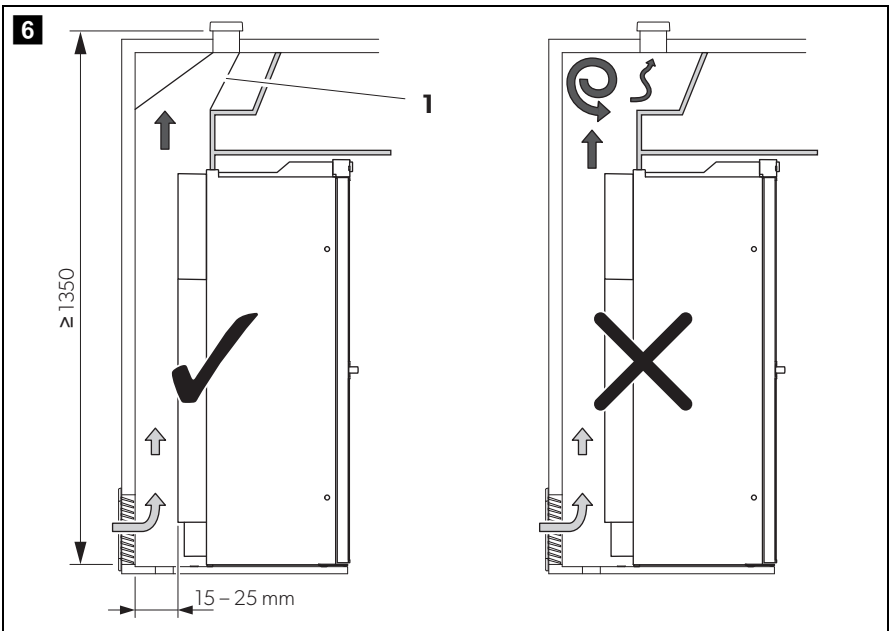
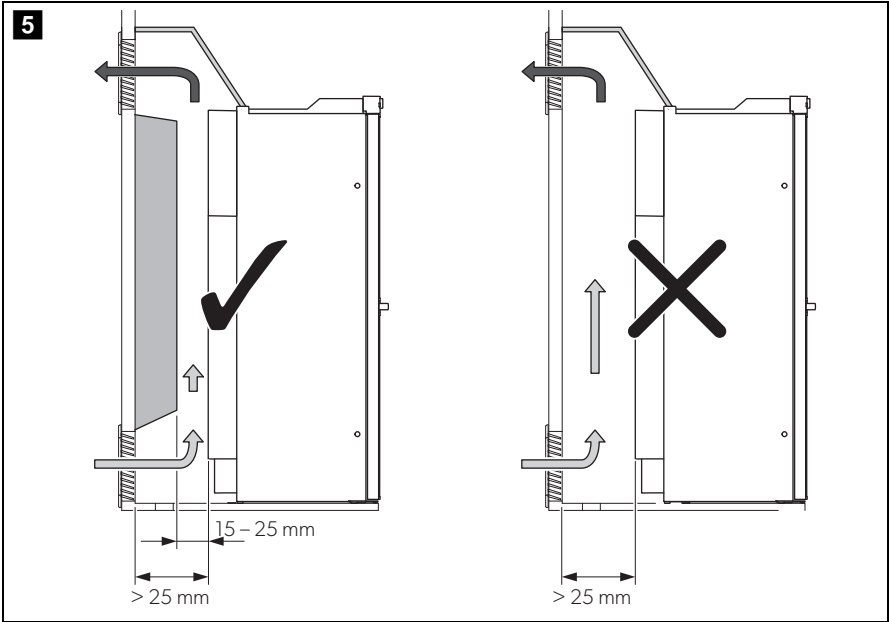

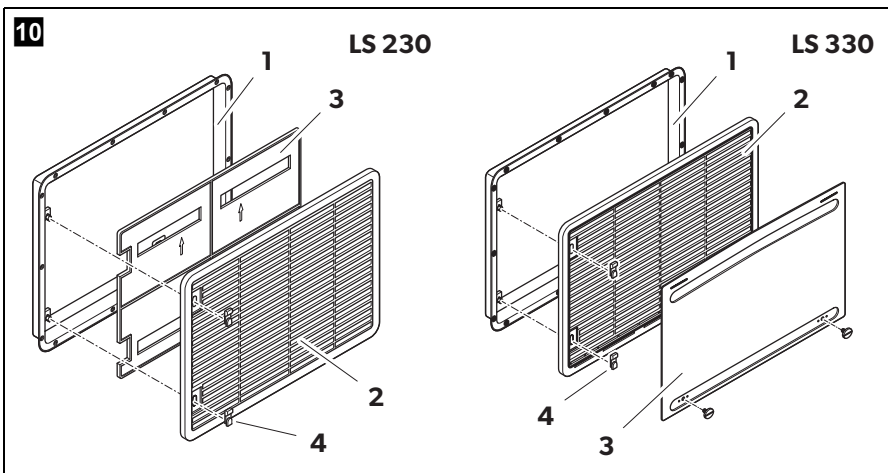
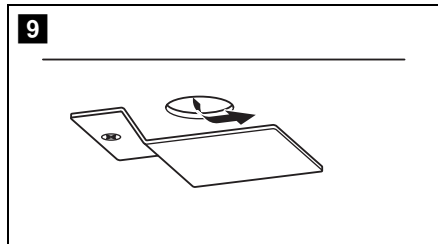
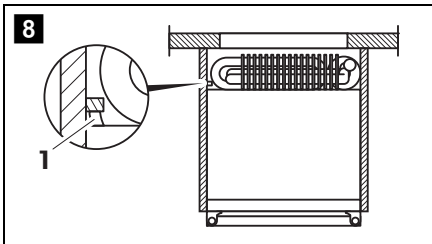
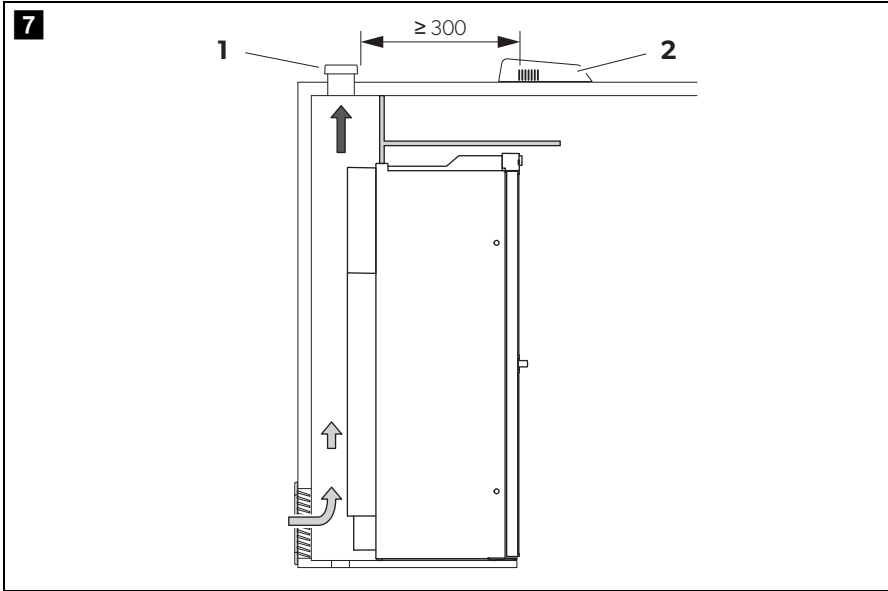

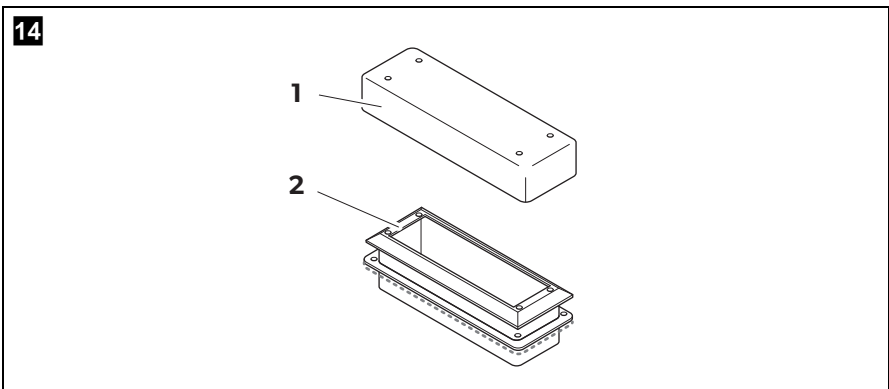
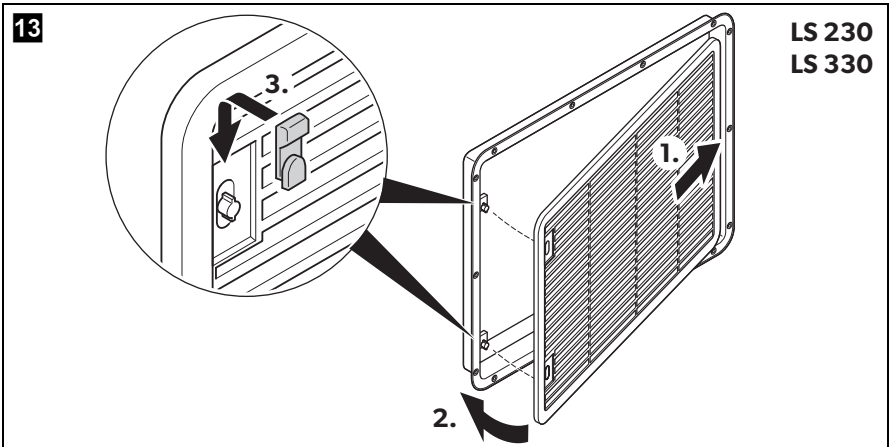
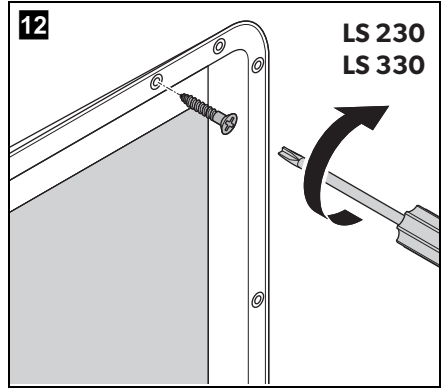
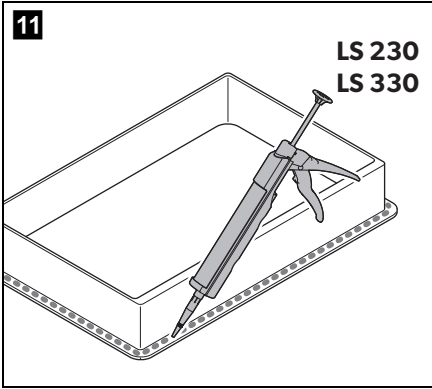

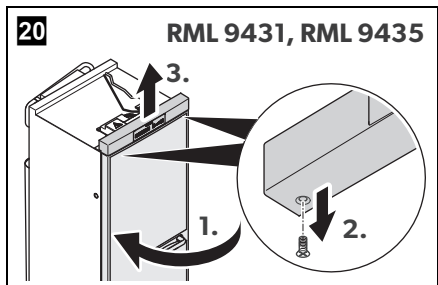
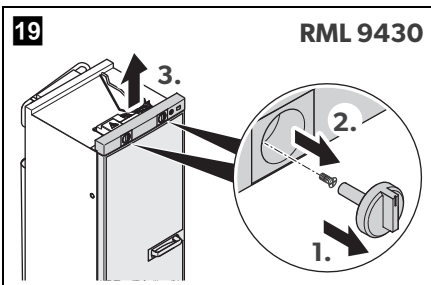
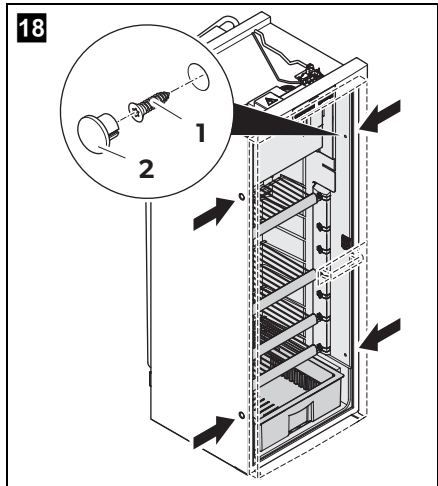
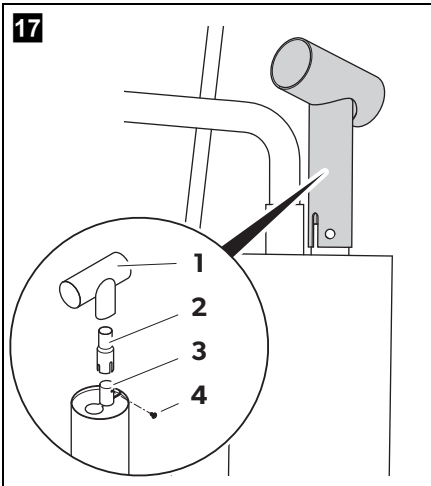
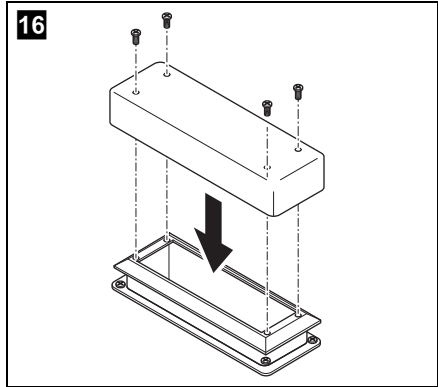
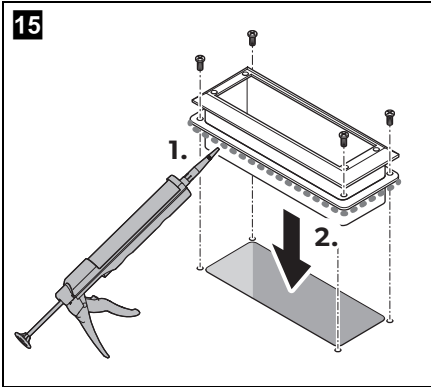

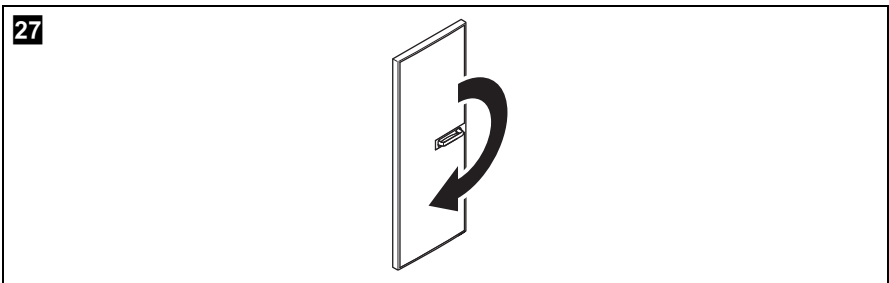
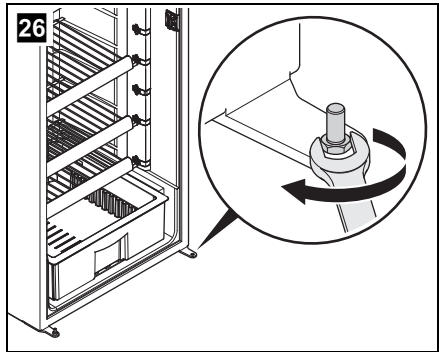
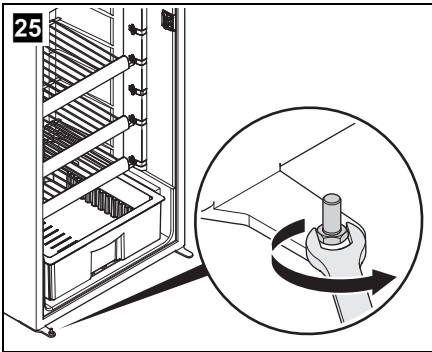
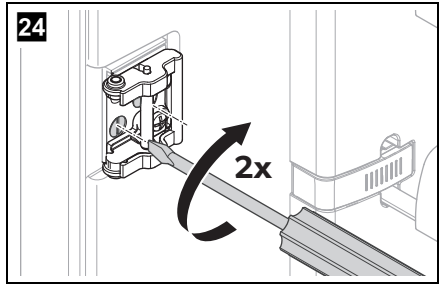
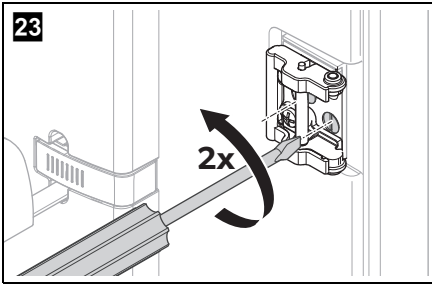
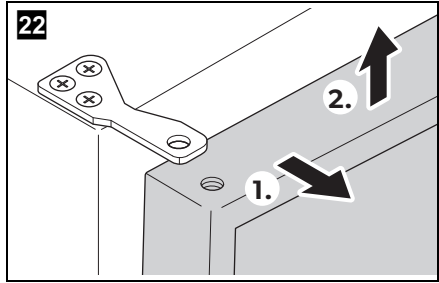
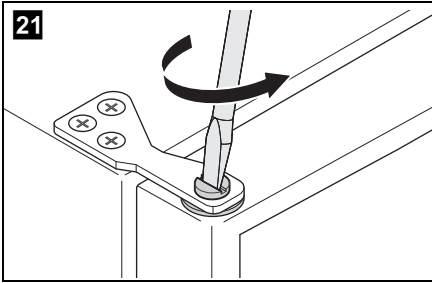

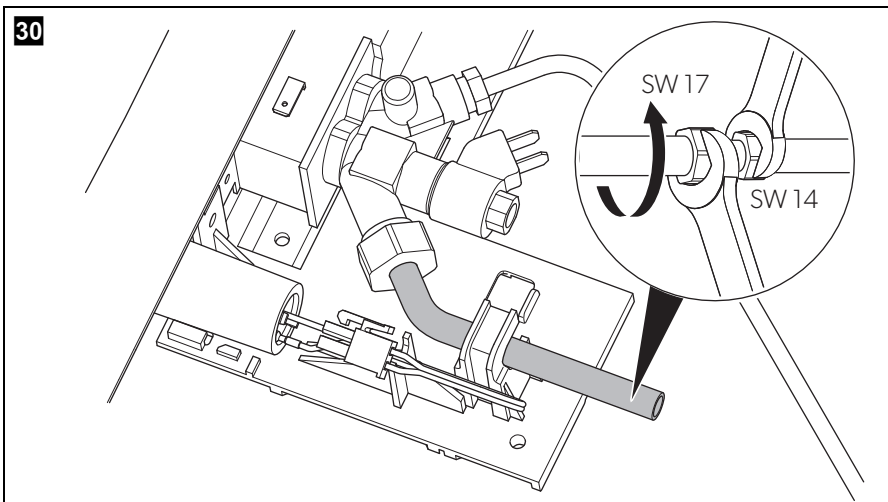
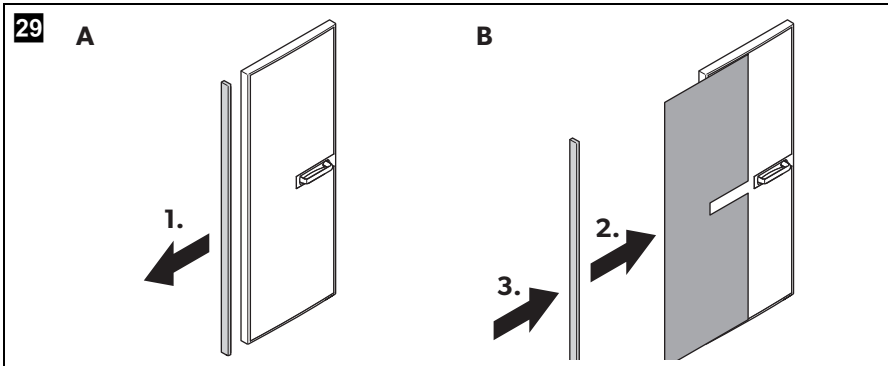
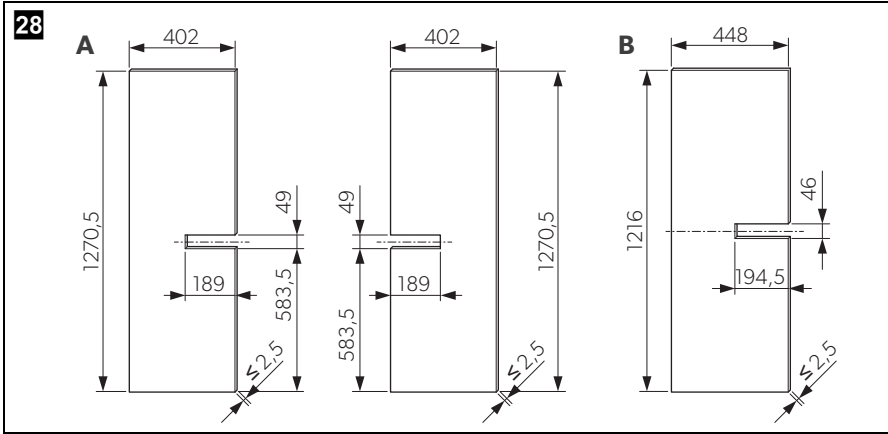

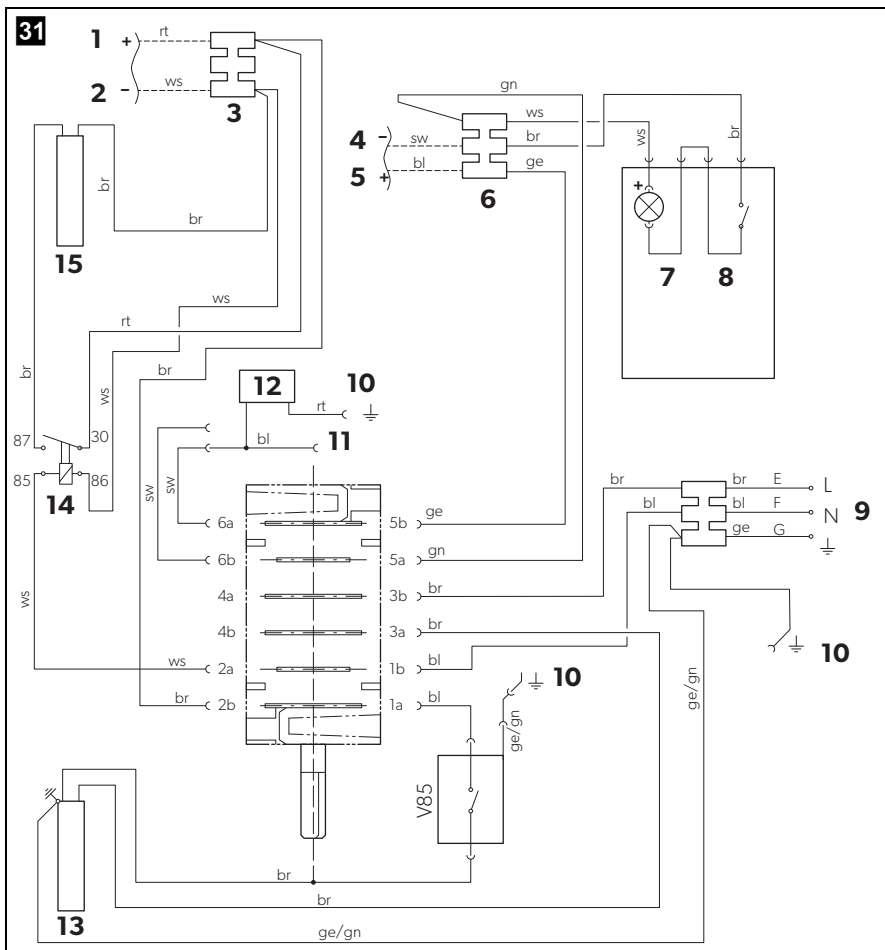

	bl	br	ge	gn	rt	sw	ws
RU	Синий	Коричневый	Желтый	Зеленый	Красный	Черный	Белый
PL	Niebieski	Brązowy	Żółty	Zielony	Czerwony	Czarny	Biały
SK	Modrá	Hnedá	Žltá	Zelená	Červená	Čierna	Biela
CS	Modrá	Hnědá	Žlutá	Zelená	Červená	Černá	Bílá
SL	Moder	Rjav	Rumen	Zelen	Rdeč	Črna	Bel

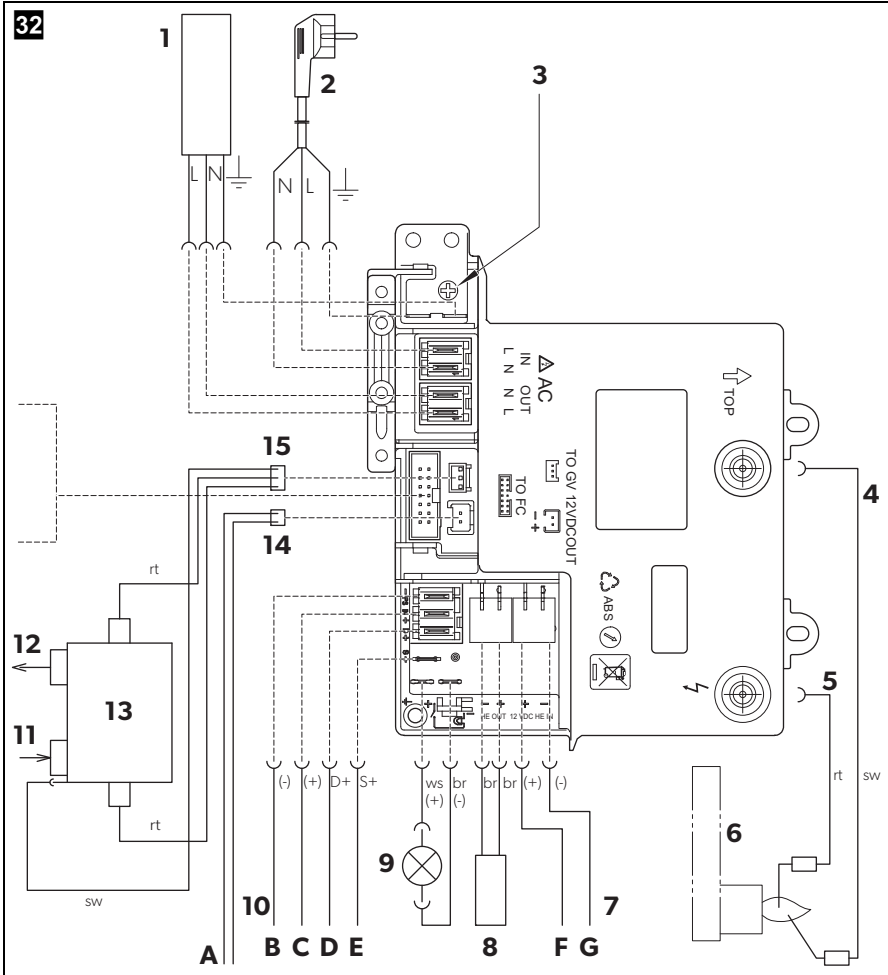

	br	rt	sw	ws
RU	Коричневый	Красный	Черный	Белый
PL	Brązowy	Czerwony	Czarny	Biały
SK	Hnedá	Červená	Čierna	Biela
CS	Hnědá	Červená	Černá	Bílá
SL	Rjav	Rdeč	Črna	Bel

33

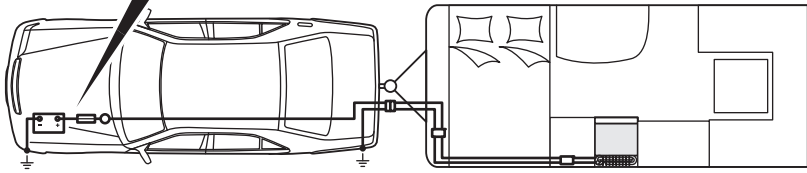
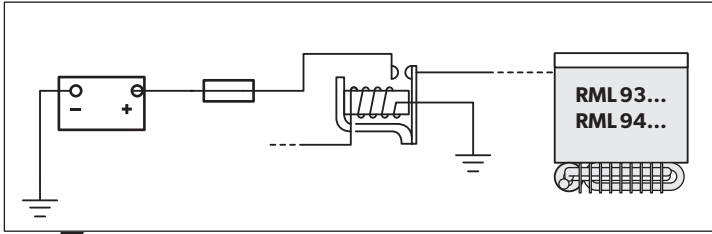

Прочтите данную инструкцию перед монтажом и вводом в эксплуатацию и сохраните ее. В случае передачи продукта передайте инструкцию следующему пользователю.



УКАЗАНИЕ

Указания по работе с устройством приведены в инструкции по эксплуатации.

Оглавление

1	Пояснение к символам	15
2	Указания по технике безопасности	15
3	Комплект поставки	17
4	Аксессуары	18
5	Использование по назначению	18
6	Встраивание холодильника	19
7	Подключение холодильника	27
8	Технические характеристики	33

1 Пояснение к символам



ПРЕДУПРЕЖДЕНИЕ!

Указания по технике безопасности: Несоблюдение может привести к смертельному исходу или тяжелым травмам.



ОСТОРОЖНО!

Указания по технике безопасности: Несоблюдение может привести к травмам.



ВНИМАНИЕ!

Несоблюдение может привести к повреждениям и нарушить работу продукта.



УКАЗАНИЕ

Дополнительная информация по управлению продуктом.

2 Указания по технике безопасности

Изготовитель не несет никакой ответственности за ущерб в следующих случаях:

- Ошибки монтажа или подключения
- Повреждения продукта из-за механических воздействий и перенапряжений
- Изменения в продукте, выполненные без однозначного разрешения изготовителя
- Использование в целях, отличных от указанных в данной инструкции



ПРЕДУПРЕЖДЕНИЕ!

- Запрещается открывать холодильный агрегат. При открывании имеется опасность получения травм из-за высокого давления внутри холодильного агрегата.
- После нанесения силиконового герметика очистите место нанесения и удалите остатки герметика. Возможно воспламенение силиконовых волокон при контакте с горячими частями и открытым пламенем.
- Запрещается использовать холодильник, если он имеет видимые повреждения.

- Чтобы не допустить возникновения опасных ситуаций, заменить поврежденный кабель переменного тока у изготовителя, в отделе обслуживания клиентов или у специалиста с аналогичной квалификацией.
- Запрещается проверять наличие протечек на холодильнике с помощью открытых источников пламени.
- Ремонт холодильника разрешается выполнять только специалистам. Если ремонт выполнен неправильно, эксплуатация холодильника может представлять опасность.
- Используйте только пропан или бутан (**не** природный газ).
- Разрешается эксплуатировать холодильник **только** с давлением, указанным на заводской табличке. Разрешается использовать стационарный регулятор давления, отвечающий требованиям национальных регламентов (в – EN 12864).
- Перед утилизацией снимите все двери и оставьте полки в холодильнике, чтобы не допустить закрывания холодильника и удушения.



ОСТОРОЖНО!

- Опасность заземления! Не беритесь за петлю.
- Перед вводом в эксплуатацию убедитесь в том, что питающий кабель и вилка сухие.



ВНИМАНИЕ!

- При транспортировке удерживать холодильник только за корпус. Ни в коем случае не держаться за абсорбирующий агрегат, охлаждающие ребра, газовые трубы, двери или панель управления.
- При транспортировке следите за тем, чтобы не повредить холодильный контур. Хладагент в холодильном контуре легко воспламеняется.
В случае повреждения холодильного контура (запах аммиака):
 - При необходимости, отключите холодильник.
 - Избегайте открытого огня и искр.
 - Хорошо проветрите помещение.
- Не устанавливайте холодильник вблизи открытого огня или других источников тепла (радиаторов отопления, газовых печей и т. п.).

- **Опасность перегрева!**
Следите за тем, чтобы ничто не препятствовало отводу тепловой энергии, образующейся во время работы холодильника. Следите за тем, чтобы холодильник располагался на достаточном расстоянии от стен или других предметов и ничто не препятствовало циркуляции воздуха.
- Сравните значения напряжения, указанные на заводской табличке, с характеристиками имеющегося источника питания.
- Категорически запрещается вскрывать холодильный контур.
- Для подключения прибора к сети переменного тока используйте только прилагаемый кабель питания.
- Используйте только кабель подходящего сечения.
- Не вытаскивайте штекер из розетки за питающий кабель.
- Не допускайте попадания дождя на холодильник.

3 Комплект поставки

- Холодильник
- Форма для кубиков льда
- Инструкция по эксплуатации
- Инструкция по монтажу

4 Аксессуары

Дополнительное оснащение, которое приобретается отдельно (не входит в комплект поставки):

Наименование

Охлаждающий комплект для снижения холодопроизводительности при высоких внешних температурах

Вентиляционная решетка

Зимняя крышка на вентиляционную решетку

Делитель, держатель для бутылок (только в RML9430/9431/9435)

Решетка с защитой на краях (только в RML9430/9431/9435)

Фиксируемая дверная полка

Держатель бутылок для фиксируемой дверной полки

Фиксируемая полка-решетка

Дополнительное оснащение можно приобрести в специализированных магазинах. При возникновении вопросов просим обращаться в специализированный магазин или к партнеру по сервисному обслуживанию.

5 Использование по назначению

Конструкция холодильников RML9330, RML9331, RML9335, RML9430, RML9431 и RML9435 позволяет встраивать их в кемперы или жилые прицепы. Эти холодильники предназначены исключительно для охлаждения и глубокого охлаждения продуктов питания. Они не подходят для хранения медицинских препаратов.

Холодильники могут работать от сети постоянного или переменного тока, а также от сжиженного газа (пропан или бутан). **Запрещается** использовать в качестве источника питания природный или бытовой газ.

6 Встраивание холодильника

6.1 Подготовка к монтажу

При монтаже холодильника соблюдайте следующие указания:

- Для того, чтобы хладагент мог надлежащим образом циркулировать, холодильник должен иметь наклон не более 3°. Поэтому поставьте автомобиль на горизонтальную поверхность и убедитесь, что форма для кубиков льда лежит в холодильнике ровно.
- Холодильник необходимо установить так, чтобы обеспечить доступ для проведения сервисных работ. Выберите место, в котором будет удобно снимать и устанавливать холодильник на случай, если нужно будет вынести холодильник из автомобиля.
- Расстояние между холодильником и стенкой должно быть не мин. 15 мм – макс. 25 мм (рис. **5**, стр. 5).
- Холодильник следует установить в нише для того, чтобы он стоял неподвижно при движении автомобиля. Учитывайте размеры холодильника (В x Ш x Г в мм):
 - **RML9330/9331/9335**: 1293 x 420 x 586,5 (рис. **1**, стр. 3)
 - **RML9430/9431/9435**: 1293 x 468 x 553 (рис. **2**, стр. 3)
- Во внешней стенке должно быть предусмотрено приточное вентиляционное отверстие (рис. **3** 1, стр. 4) и вытяжное вентиляционное отверстие (рис. **3** 2, стр. 4) с вентиляционной решеткой для эффективного отвода тепла наружу:
 - Приточное вентиляционное отверстие: вентиляционная решетка сечением минимум 500 см² должна быть установлена вровень с основанием монтажной ниши.
 - Вытяжное вентиляционное отверстие: как можно выше над холодильником.
 - Расстояние между приточным и вытяжным вентиляционными отверстиями должно составлять не менее 1050 мм (рис. **4**, стр. 4).
- Над холодильником установите теплоотводный щиток (рис. **3** 3, стр. 4), чтобы тепло не скапливалось в автомобиле.
- Если вентиляционную решетку приточного отверстия невозможно установить вровень с основанием ниши, то необходимо дополнительно предусмотреть в полу приточное вентиляционное отверстие (рис. **3** 4, стр. 4) для отвода выходящего газа.

- Если расстояние между холодильником и стенкой составляет более 25 мм, производительность холодильника падает и увеличивается расход энергии. Чтобы обеспечить эффективную приточную и вытяжную вентиляцию, уменьшите расстояние между холодильником и задней стенкой ниши (рис. **5**, стр. 5). Используйте для этого обтекатель.
- Если не удается обеспечить минимальное расстояние между отверстиями для приточной и вытяжной вентиляции, вместо вытяжного отверстия следует использовать накрывной вентилятор.
 - Накрывной вентилятор должен по возможности находиться позади холодильника. Если накрывной вентилятор находится в другом месте, используйте воздушный канал (рис. **6** 1, стр. 5), в противном случае возможно аккумулятивное тепло.
 - Расстояние между приточным вентиляционным отверстием и накрывным вентилятором должно составлять не менее 1350 мм (рис. **6**, стр. 5).
 - Если в крыше установлен кондиционер, расстояние между накрывным вентилятором (рис. **7** 1, стр. 6) и отверстием для выпуска воздуха кондиционера (рис. **7** 2, стр. 6) должно составлять не менее 300 мм.
- Нельзя устанавливать холодильник сбоку приточного и вытяжного отверстия, так как это приводит к ухудшению производительности и увеличению расхода энергии.
- Следите за тем, чтобы во время работы холодильника части машины (например, открытая дверь или дополнительное снаряжение, такое как держатель для велосипедов) не закрывали отверстия приточной и вытяжной вентиляции.
- При установке защитите холодильник от излишнего теплового излучения, так как в противном случае возможно падение производительности и увеличение энергопотребления.
- Подключение к электрическим системам должно производиться с соблюдением действующих национальных и местных регламентов.
Европейские нормы: EN 60335-1, EN 60335-2-24, EN 1648-1 и EN 1648-2.
- Подключение к газу должно производиться с соблюдением действующих национальных и местных регламентов.
Европейские нормы: EN 1949.
- Холодильник должен быть установлен непроницаемо для тяги согласно EN 1949, см. гл. «Монтаж холодильника с воздухонепроницаемой защитой» на стр. 21.

6.2 Монтаж холодильника с воздухонепроницаемой защитой

Холодильники, работающие на газу, в жилых прицепах или кемперах должны быть встроены так, чтобы не допустить выхода продуктов горения (в соответствии с EN 1949). Это означает, что воздух, используемый для горения, не должен выходить за пределы камеры сгорания и продукты горения не должны попадать во внутреннее помещение.

Между задней стенкой холодильника и внутренней камерой автомобиля должно быть предусмотрено подходящее уплотнение.



ПРЕДУПРЕЖДЕНИЕ! Опасность возникновения пожара!

При монтаже холодильника, работающего на газе, не использовать легко воспламеняемые материалы, как, например, силиконовые герметики, монтажную пену или им подобные.

Чтобы упростить снятие и установку холодильника и проведение сервисных работ, изготовитель рекомендует использовать гибкое уплотнение.

- Закрепите кромки уплотнения (рис. **8** 1, стр. 6) на упорной планке за холодильником, например, с помощью клея.
- Придвиньте холодильник к упорной планке, на которой закреплены кромки уплотнения. Это позволит изолировать пространство за холодильником от салона транспортного средства.

6.3 Подготовка отверстий для приточной и вытяжной вентиляции



УКАЗАНИЕ

Чтобы обеспечить максимальную холодопроизводительность в условиях высоких внешних температур, необходимо правильно расположить отверстия для приточной и вытяжной вентиляции.

- ▶ Сделайте одно приточное и одно вытяжное вентиляционное отверстие в наружной стене (размеры 410 мм x 249 мм). При этом соблюдайте указания, приведенные в гл. «Подготовка к монтажу» на стр. 19.

Если вентиляционную решетку приточного отверстия невозможно установить вровень с основанием монтажной ниши, то необходимо сделать приточное отверстие в полу:

- ▶ сделайте приточное вентиляционное отверстие за холодильником в области газовой горелки (рис. **3** 4, стр. 4).
- ▶ Закройте конец отверстия дефлектором, чтобы во время езды в отверстие не попадала грязь (рис. **9**, стр. 6).

Если вместо вытяжного отверстия используется накрывной вентилятор:

- ▶ сделайте отверстие в крыше. Размеры отверстия указаны в руководстве, прилагаемом к накрывному вентилятору. При этом соблюдайте указания, приведенные в гл. «Подготовка к монтажу» на стр. 19.

6.4 Установка вентиляционной решетки

Поз. на рис. 10 , стр. 6	Наименование
1	Монтажная рама
2	Вентиляционная решетка
3	Зимняя крышка
4	Задвижки

- На монтажную раму нанесите герметик для защиты от попадания воды (рис. **11**, стр. 7).
- Установите монтажную раму и закрепите ее винтами (рис. **12**, стр. 7).
- Установите вентиляционную решетку (рис. **13**, стр. 7).
- Установите задвижки и зафиксируйте с их помощью вентиляционную решетку (рис. **13**, стр. 7).

6.5 Монтаж накрышного вентилятора

Поз. на рис. 14 , стр. 7	Наименование
1	Монтажная рама
2	Крышка

- На монтажную раму нанесите герметик для защиты от попадания воды (рис. **15**, стр. 8).
- Установите монтажную раму и закрепите ее винтами (рис. **15**, стр. 8).
- Наденьте крышку и закрепите ее винтами (рис. **16**, стр. 8).

6.6 Установка канала отработанных газов



УКАЗАНИЕ

В случае отсутствия дополнительного дымохода возможно падение производительности и увеличение расхода энергии.

Канал для отработанных газов установлен на заводе-изготовителе. Если канал отработанных газов снят и требуется его установка, выполните следующее (рис. **17**, стр. 8):

- ▶ Подсоедините тройник (**1**) к переходнику (**2**) и выпускной трубе (**3**).
- ▶ Поверните тройник на 45° к задней стенке.
- ▶ Зафиксируйте тройник, переходник и выпускную трубу с помощью винта (**4**).

6.7 Крепление холодильника



ОСТОРОЖНО!

Используйте для сверления отверстий прилагаемые гильзы, чтобы не повредить элементы, покрытие пеной (например, кабели или трубы).



УКАЗАНИЕ

Закрепите боковые стенки или планки так, чтобы резьбовые соединения не ослабли при повышенных нагрузках (например, во время езды).

При этом соблюдайте следующий порядок действий (рис. **18**, стр. 8):

- ▶ Перенесите холодильник на место монтажа.
- ▶ Вкрутите четыре винта (**1**) в боковые стенки и потом в стенки ниши холодильника через четыре пластиковые гильзы.
- ▶ Закройте головки винтов заглушками (**2**).

6.8 Перевешивание двери (только в RML9430/9431/9435)

- Снимите панель управления:
 - **RML9430**: Осторожно вытащите ручки регуляторов и ослабьте винты, рис. **19**, стр. 8
 - **RML9431/9435**: Откройте дверь холодильника и снимите винты в нижней части панели управления, рис. **20**, стр. 8
- Снимите винт на петле дверцы и отложите его (рис. **21**, стр. 9).
- Поднимите и снимите дверь (рис. **22**, стр. 9).
- Ослабьте два винта на фиксаторе двери и снимите фиксатор (рис. **23**, стр. 9).
- Установите фиксатор двери на другой стороне и закрепите двумя винтами (рис. **24**, стр. 9).
- Выкрутите штифт из петли (рис. **25**, стр. 9) и установите его на другой стороне (рис. **26**, стр. 9).
- Поверните дверь на 180° (рис. **27**, стр. 9).
- Наденьте дверь на штифт.
- Установите на место панель управления и закрепите ее винтами.

6.9 Использование декоративных панелей



ВНИМАНИЕ! Опасность повреждения!

Кладите холодильник только на бок, и никогда на заднюю стенку. В противном случае агрегат может повредиться.

Декоративная панель имеет следующие размеры (рис. 28, стр. 10):

- RML9330/9331/9335: **A**
- RML9430/9431/9435: **B**

При этом соблюдайте следующий порядок действий (рис. 29, стр. 10):

- Осторожно снимите штапик. Штапик вставлен и удерживается маленькими крючками (**A**).
- Вставьте новую декоративную панель в отверстие (**B**).
- Вставьте снова штапик (**B**).
- ✓ Штапик удерживается надежно, если он защелкнулся с характерным звуком.

Если перед выполнением работ холодильник был положен на бок:

- Подождите несколько часов, прежде чем снова включить холодильник.

7 Подключение холодильника

7.1 Подключение к системе газоснабжения



ВНИМАНИЕ!

- Холодильник должен быть подключен к системе газоснабжения специалистом согласно действующим предписаниям и нормам.
- Используйте только баллоны с пропаном или бутаном (не природный и не бытовой газ) с проверенным редукционным вентилем и подходящим наконечником. Сравните параметры давления на заводской табличке с параметрами давления на регуляторе баллона с пропаном или бутаном.
- Разрешается эксплуатировать холодильник **только** с давлением, указанным на заводской табличке.
- Учитывайте нормы на давление, действующие в вашей стране. Используйте фиксирующийся регулятор давления, одобренный DIN-DVGW:
 - Действующий стандарт в Германии: DIN EN 12864
 - Действующий стандарт в Европе: EN 732 и EN 1949



УКАЗАНИЕ

Давление подключения к холодильнику: 30 мбар. Если холодильник нужно подключить к 50 мбар, используйте редукционный регулятор 50/30 мбар.

Установите запорное устройство, отсоединяющее холодильник от газопровода. Запорное устройство должно быть установлено в доступном месте.

- Подсоедините холодильник к системе газоснабжения и убедитесь, что штуцер подсоединен надежно и на нем отсутствуют нагрузки (рис. **30**, стр. 10).

Действующий стандарт в Европе: Используйте штуцерное соединение с врезным кольцом согласно EN 1949.

Запрещается использовать для подключения шланг.

- Обратитесь к авторизованным службам, чтобы проверить правильность установки и эффективность изоляции, а также провести пробы на вспышку по стандарту EN 1949.
Получите протокол проверки.

7.2 Подключение к источнику напряжения 12 В --- и 230 В \sim



ВНИМАНИЕ!

- Подключение к системам электроснабжения, а также ремонтные работы должны выполняться специалистом с соблюдением действующих норм и правил.
- В соответствии с EN 1648-1 в домах-фургонах нельзя соединять между собой отрицательные и положительные провода цепи постоянного тока, используемые для питания нагревательного элемента и освещения. Это может привести к неправильной работе устройств или повреждению электрических частей.
- Встраивание преобразователя тока разрешается выполнять только специалисту.



УКАЗАНИЕ

- Сетевая розетка должна быть хорошо доступна, чтобы при необходимости можно было вынуть вилку и отключить холодильник от сети.
- Запрещается отрезать вилку кабеля подключения к источнику переменного тока.
- Проложите кабель таким образом, чтобы он не соприкасался с горячими элементами агрегата/горелки или с острыми краями предметов.
- Изменение внутренней электрической цепи или подсоединение других электрических компонентов (например, внешнего вентилятора) к внутренним системам холодильника является основанием для аннулирования допуска E1/CE и гарантийных обязательств поставщика!

- Подключите холодильник RML9330/9430 следующим образом (рис. 31, стр. 11):

Поз.	Наименование
1	Плюс (+) постоянного тока, нагревательный элемент
2	Земля постоянного тока, нагревательный элемент
3	Клеммная панель постоянного тока, нагревательный патрон
4	Минус (-), освещение
5	Плюс (+), освещение
6	Клеммная панель постоянного тока, освещение
7	Цепь постоянного тока, светодиодное освещение
8	Переключатель, светодиодное освещение
9	Соединительный кабель переменного тока
10	Земля корпуса (верхняя часть)
11	Адаптер термоэлектрического тока
12	Гальванометр
13	Переменный ток, нагревательный патрон
14	Реле 30 А
15	Постоянный ток, нагревательный патрон

- Подключите холодильник RML9331/9335/9431/9435 следующим образом (рис. 32, стр. 12):

Поз.	Наименование
1	Переменный ток, нагревательный патрон
2	Соединительный кабель переменного тока
3	Земля переменного тока
4	Ионизация
5	Зажигание
6	Горелка
7	Источник питания переменного тока, нагревательный патрон
8	Постоянный ток, нагревательный патрон
9	Светодиодное освещение
10	Источник питания переменного тока, электронное оборудование
11	Вход для газа
12	Выход для газа
13	Газовый вентиль
14	Выход постоянного тока
15	Подводящий трубопровод газового вентиля
A	Дополнительные разъемы к выходу постоянного тока
B	Минус (-) постоянного тока, постоянный источник питания электронного оборудования
C	Плюс (+) постоянного тока, постоянный источник питания электронного оборудования
D	Подключение D+
E	Подключение S+
F	Плюс (+) постоянного тока, нагревательный элемент
G	Земля постоянного тока, нагревательный элемент

Переменный ток:

- Подключите вилку холодильника к розетке переменного тока.

Постоянный ток:

Используйте кабель требуемого сечения:

- < 6 м (в помещении): 6 мм²
 - > 6 м (в помещении): 10 мм²
 - Подключения D+ и S+: 1 мм²
 - Кабель, проложенный в кабель-канале (только в домах-фургонах): 2,5 мм²
- На линии подключения нагревательного элемента (разъем 4) установите предохранитель 20 А, а на линию подключения систем освещения и электронного оборудования (разъем 6) – предохранитель 2 А.
 - Подключите нагревательный элемент (разъемы 3 и 4), используя как можно более короткий кабель.
 - Проведите питающую линию к нагревательному элементу (разъемы 3 и 4) через реле замка зажигания, чтобы не допустить полного разряда батарей после случайного выключения двигателя (рис. 33, стр. 13).
 - **Только в RML9331/9335/9431/9435:** Подсоедините источник постоянного питания 12 В к разьему освещения / электронного оборудования (разъемы 5 и 6).

D+ (только в RML9335/9435)

Холодильник в автоматическом режиме выбирает оптимальный режим работы автоматически. При включенном двигателе холодильник может работать только в режиме постоянного тока. Электронное оборудование холодильника получает информацию о состоянии двигателя через сигнал D+ генератора.

- Подсоедините D+ к блоку управления (рис. 32 D, стр. 12) через соответствующий разъем автомобиля.

S+ (только в RML9335/9435)



В автоматическом режиме холодильник будет по возможности работать от источника постоянного тока, производимого солнечной установкой автомобиля. Электронное оборудование холодильника получает информацию о состоянии солнечной установки через сигнал S+ регулятора зарядного устройства солнечной установки. Регулятор зарядного устройства солнечной установки должен иметь выход AES.

- Подсоедините S+ к блоку управления (рис. 33 Е, стр. 13) через соответствующую клемму регулятора зарядного устройства солнечной установки.

Регулятор зарядного устройства можно приобрести в специальном магазине. Производитель, например, рекомендует следующие модели:

- Büttner MT 300-S
(www.buettner-elektronik.de)
- Votronic MPP 240 Duo Digital
(www.votronic.de)



8 Технические характеристики

	RML9330	RML9331	RML9335
Напряжение питания:	230 В~ / 50 Гц 12 В---		
Полный объем:	134 л		
Морозильное отделение:	12 л		
Полный объем (без морозильного отделения):	138,5 л		
Полезный объем:	129 л		
Полезный объем (без морозильного отделения):	133,5 л		
Потребляемая мощность:	170 Вт (230 В~) 170 Вт (12 В---		
Потребление энергии:	3,2 кВт/24 ч (230 В~) 340 А*ч/24 ч (12 В---		
Потребление газа:	380 г/24 ч		
Климатический класс:	SN		
Акустическая эмиссия:	0 дБ (А)		
Зажигание:	Вручную	Автоматически	Автоматически
Выбор источника энергии:	Вручную	Вручную	Автоматически
Размеры:	рис. 1, стр. 3		
Вес:	37 кг		
Испытания/сертификат:	  		



УКАЗАНИЕ

Dometic предоставляет сертификат соответствия CE.

	RML9430	RML9431	RML9435
Напряжение питания:	230 В~ / 50 Гц 12 В---		
Полный объем:	146 л		
Морозильное отделение:	12 л		
Полный объем (без морозильного отделения):	151 л		
Полезный объем:	142 л		
Полезный объем (без морозильного отделения):	148 л		
Потребляемая мощность:	170 Вт (230 В~) 170 Вт (12 В---		
Потребление энергии:	3,2 кВт/24 ч (230 В~) 340 А*ч/24 ч (12 В---		
Потребление газа:	380 г/24 ч		
Климатический класс:	SN		
Акустическая эмиссия:	0 дБ (А)		
Зажигание:	Вручную	Автоматически	Автоматически
Выбор источника энергии:	Вручную	Вручную	Автоматически
Размеры:	рис. 2, стр. 3		
Вес:	37 кг		
Испытания/сертификат:	 		



УКАЗАНИЕ

Dometic предоставляет сертификат соответствия CE.

Przed instalacją i uruchomieniem urządzenia należy uważnie przeczytać niniejszą instrukcję. Instrukcję należy zachować. W razie przekazywania urządzenia należy ją udostępnić kolejnemu nabywcy.



WSKAZÓWKA

Wskazówki dotyczące obsługi znajdują Państwo w instrukcji obsługi.

Spis treści

1	Objaśnienie symboli	36
2	Wskazówki bezpieczeństwa	37
3	Zakres dostawy	38
4	Osprzęt	39
5	Użytkowanie zgodne z przeznaczeniem	39
6	Zabudowa lodówki	40
7	Podłączanie lodówki	48
8	Dane techniczne	54

1 Objąśnienie symboli

**OSTRZEŻENIE!**

Wskazówka dot. bezpieczeństwa: Nieprzestrzeganie może prowadzić do śmierci lub ciężkich obrażeń ciała.

**OSTROŻNIE!**

Wskazówka dot. bezpieczeństwa: Nieprzestrzeganie może prowadzić do obrażeń ciała.

**UWAGA!**

Nieprzestrzeganie może prowadzić do powstania szkód materialnych i zakłóceń w działaniu produktu.

**WSKAZÓWKA**

Informacje uzupełniające dot. obsługi produktu.

2 Wskazówki bezpieczeństwa

Producent nie odpowiada za szkody spowodowane:

- błędami powstałymi w trakcie montażu lub podłączania
- uszkodzeniem produktu w sposób mechaniczny lub spowodowany przeciążeniami elektrycznymi
- zmianami dokonanyymi w produkcie bez wyraźnej zgody producenta
- użytkowaniem w celach innych niż opisane w niniejszej instrukcji



OSTRZEŻENIE!

- Otwieranie agregatu absorpcyjnego jest zabronione. Ponieważ znajduje się on pod wysokim ciśnieniem, w przypadku otwarcia może spowodować obrażenia.
- Używając np. silikonowej masy uszczelniającej, zwracać uwagę na czystą obróbkę, bez pozostawiania resztek masy. w przypadku kontaktu włókien silikonowych z gorącymi częściami lub otwartym ogniem może powstać ryzyko pożaru.
- Nie wolno uruchamiać lodówki, jeśli posiada ona widoczne uszkodzenia.
- Jeśli kabel przyłączeniowy tej lodówki jest uszkodzony, w celu uniknięcia zagrożeń należy go wymienić u producenta, w dziale obsługi klienta lub u osoby posiadającej podobne uprawnienia.
- Nigdy nie sprawdzać szczelności lodówki, korzystając z otwartego ognia.
- Napraw lodówki mogą dokonywać tylko odpowiednio wykwalifikowane osoby. Niefachowe naprawy mogą spowodować poważne niebezpieczeństwo.
- Korzystać tylko z propanu lub butanu (**nie korzystać** z gazu ziemnego).
- Lodówka może być zasilana **wyłącznie** ciśnieniem podanym na tabliczce znamionowej. Stosować tylko ustawione na stałe regulatory ciśnienia, zgodne z przepisami krajowymi (w Europie EN 12864).
- Utylizując starą lodówkę, zdemontować wszystkie drzwi lodówki i pozostawić półki w lodówce w celu zapobieżenia przypadkowemu zamknięciu się i uduszeniu w lodówce.

**OSTROŻNIE!**

- Niebezpieczeństwo zgniecenia! Nie dotykać zawiasu.
- Przed użyciem należy sprawdzić, czy przewód i wtyczka są suche.

**UWAGA!**

- Podczas transportu mocować lodówkę tylko za korpus. Nigdy nie mocować lodówki za agregat absorpcyjny, żebra chłodnicze, przewody gazu, drzwi lub panel obsługi.
- Podczas transportowania uważać, aby nie uszkodzić obiegu chłodzenia. Czynnik chłodzący w obiegu chłodzenia jest łatwopalny. W razie uszkodzenia obiegu chłodzenia (zapach amoniaku):
 - Ewentualnie wyłączyć lodówkę.
 - Unikać otwartego ognia i iskiei.
 - Dobrze wietrzyć pomieszczenie.
- Nie montować lodówki w pobliżu otwartego źródła ognia lub innych źródeł ciepła (ogrzewanie, piec gazowy itp.).
- **Niebezpieczeństwo przegrzania!**

Należy pamiętać, że ciepło powstające przy eksploatacji musi być odpowiednio odprowadzane. Dbać o odpowiednią odległość lodówki od ścian lub przedmiotów, zapewniając wystarczającą cyrkulację powietrza.
- Należy porównać dane dotyczące napięcia na tabliczce znamionowej z dostępnym źródłem zasilania.
- W żadnym wypadku nie otwierać obiegu chłodzenia.
- Lodówkę należy podłączać do sieci prądu przemiennego wyłącznie za pomocą odpowiedniego przewodu przyłączeniowego.
- Stosować tylko przewody o odpowiednim przekroju.
- Wtyczki nie wolno nigdy wyciągać z gniazdka, ciągnąc za przewód przyłączeniowy.
- Nie można wystawiać lodówki na deszcz.

3 Zakres dostawy

- Lodówka
- Pojemnik na kostki lodu
- Instrukcja obsługi
- Instrukcja montażu

4 Osprzęt

Elementy dostępne jako akcesoria (nieobjęte zakresem dostawy):

Nazwa

Zestaw wentylatorów do zwiększenia mocy chłodniczej przy wysokich temperaturach zewnętrznych

Kratka wentylacyjna

Pokrywa zimowa kratki wentylacyjnej

Rozdzielacz, uchwyt na butelki (tylko RML9430/9431/9435)

Półka drucziana z zabezpieczeniem krawędzi (tylko RML9430/9431/9435)

Półki drzwiowe z możliwością blokowania

Uchwyt na butelki dla blokowanej półki drzwiowej

Półki drucziane z możliwością blokowania

Wszelkie akcesoria są dostępne w specjalistycznych sklepach. W razie pytań należy kontaktować się bezpośrednio ze specjalistycznym sklepem lub z centrum obsługi klienta.

5 Użytkowanie zgodne z przeznaczeniem

Lodówki RML9330, RML9331, RML9335, RML9430, RML9431 i RML9435 służą do montażu w przyczepach lub w samochodach campingowych. Nadają się one wyłącznie do chłodzenia i przechowywania produktów spożywczych. Lodówki nie zapewniają właściwych warunków do prawidłowego przechowywania leków.

Lodówki zostały zaprojektowane dla zasilania z sieci prądu stałego oraz z gniazdka prądu przemiennego, mogą być również zasilane niezależnie gazem płynnym (propanem lub butanem). Lodówki **nie** mogą być zasilane gazem ziemnym lub świetlnym.

6 Zabudowa lodówki

6.1 Przygotowanie montażu

Przy montażu lodówki należy uwzględnić następujące uwagi:

- Aby czynnik chłodniczy mógł prawidłowo krążyć w układzie, kąt nachylenia lodówki nie może przekraczać 3°. Zaparkować pojazd w pozycji poziomej i sprawdzić, czy pojemnik na kostki lodu leży w lodówce prosto.
- Lodówkę należy zamontować w taki sposób, żeby zapewnić łatwy dostęp w celu wykonania prac konserwacyjnych, ułatwić jej demontaż i montaż oraz żeby można ją było bez trudu wyciągnąć z pojazdu.
- Odległość między lodówką a tylną ścianą musi wynosić co min. 15 mm – max. 25 mm (rys. **5**, strona 5).
- Lodówka musi zostać zamontowana we wnęce, aby była unieruchomiona podczas poruszania się pojazdu. Należy uwzględnić przy tym następujące wymiary (W x S x T w mm):
 - **RML9330/9331/9335**: 1293 x 420 x 586,5 (rys. **1**, strona 3)
 - **RML9430/9431/9435**: 1293 x 468 x 553 (rys. **2**, strona 3)
- W ścianie zewnętrznej musi być przewidziany otwór napowietrzający (rys. **3** 1, strona 4) i otwór odpowietrzający (rys. **3** 2, strona 4) z kratką do sprawnego odprowadzania na zewnątrz powstającego ciepła:
 - Otwór napowietrzający: Kratka wentylacyjna możliwie najbardziej przyległe do podłogi wnęki, przekrój poprzeczny min. 500 cm².
 - Otwór odpowietrzający: możliwie jak najwyżej nad lodówką.
 - Odległość między otworem napowietrzającym i odpowietrzającym musi wynosić co najmniej 1050 mm (rys. **4**, strona 4).
- Nad lodówką należy zamontować blachę odprowadzającą ciepło (rys. **3** 3, strona 4), aby nie dochodziło do gromadzenia się ciepła wewnątrz pojazdu.
- Jeśli kratka wentylacyjna otworu napowietrzającego nie może zostać zamontowana na równym poziomie z dnem, należy przewidzieć dodatkowo otwór napowietrzający (rys. **3** 4, strona 4) w podłodze do odprowadzania wychodzącego gazu.
- Odległość przekraczająca 25 mm pomiędzy lodówką a tylną ścianą prowadzi do strat mocy oraz zwiększonego zużycia energii przez lodówkę. Należy odpowiednio zmniejszyć pustą przestrzeń za lodówką w celu zapewnienia wystarczającego napowietrzania i odpowietrzania (rys. **5**, strona 5). W tym celu należy wykorzystać np. blachę odprowadzającą powietrze.

- Jeśli minimalna odległość między otworem napowietrzającym i odpowietrzającym nie może zostać zachowana, zamiast otworu napowietrzającego należy zamontować odpowietrznik dachowy.
 - Odpowietrznik dachowy powinien zostać przymocowany w miarę możliwości bezpośrednio nad tylną ścianą lodówki. Jeśli odpowietrznika dachowego nie da się przymocować w tej pozycji, należy wykorzystać kanał powietrzny (rys. **6** 1, strona 5) w celu zapobiegania przegrzaniu.
 - Odległość między otworem napowietrzającym a odpowietrznikiem dachowym musi wynosić co najmniej 1350 mm (rys. **6**, strona 5).
 - Jeśli dostępny jest klimatyzator dachowy, odległość między odpowietrznikiem dachowym (rys. **7** 1, strona 6) a wylotem powietrza klimatyzatora dachowego (rys. **7** 2, strona 6) musi wynosić co najmniej 300 mm.
- Lodówka nie może być montowana bokiem do otworu napowietrzającego i odpowietrzającego, ponieważ prowadzi to do strat mocy i zwiększonego zużycia energii przez lodówkę.
- Otwór napowietrzający i odpowietrzający podczas pracy lodówki nie może być zasłaniany przez części pojazdu (np. otwarte drzwi lub zamontowane akcesoria, takie jak bagażnik na rowery).
- Lodówkę należy zamontować w taki sposób, aby zapobiec nadmiernemu narażaniu jej na promienie słoneczne, ponieważ będzie to prowadziło do strat mocy oraz podwyższonego zużycia energii.
- Instalacja elektryczna musi spełniać przepisy krajowe i lokalne.
Normy europejskie: EN 60335-1, EN 60335-2-24, EN 1648-1 i EN 1648-2.
- Instalacja gazowa musi spełniać przepisy krajowe i lokalne.
Norma europejska: EN 1949.
- Lodówka musi, zgodnie z normą EN 1949, zostać zamontowana szczelnie, patrz rozdz. „Zabudowa z uszczelnionym ciągiem” na stronie 42.

6.2 Zabudowa z uszczelnionym ciągiem

Lodówki zasilane gazem w przyczepach lub samochodach campingowych muszą być montowane z uszczelnieniem ciągu zgodnie z normą EN 1949. Oznacza to, że powietrze do spalania nie może być pobierane z pomieszczenia mieszkalnego pojazdu, a gazy spalinowe nie mogą mieć bezpośredniego dostępu do pomieszczenia mieszkalnego.

Pomiędzy ścianą tylną lodówki a wnętrzem pojazdu musi zostać przewidziane odpowiednie uszczelnienie.



OSTRZEŻENIE! Niebezpieczeństwo pożaru!

Do zabudowy z uszczelnionym ciągiem nie należy używać łatwopalnych materiałów, takich jak silikonowe masy uszczelniające, pianka montażowa itp.

Producent zaleca stosowanie uszczelki elastycznej, aby ułatwić demontaż i montaż w celu konserwacji.

- ▶ Wargi uszczelniające (rys. 8 1, strona 6) należy przymocować do listwy ogranicznikowej za lodówką, np. za pomocą kleju.
- ▶ Podczas montażu dosunąć lodówkę do listwy ogranicznikowej z wargami uszczelniającymi. Pozwoli to na uszczelnienie przestrzeni pomiędzy ścianką przyczepy a lodówką w stosunku do pomieszczenia mieszkalnego.

6.3 Wykonywanie otworów napowietrzających i odpowietrzających



WSKAZÓWKA

W przypadku wysokich temperatur otoczenia pełna wydajność agregatu chłodzącego zapewniona jest tylko przez wystarczający nawiew i wywiew.

- ▶ W ścianie zewnętrznej należy wykonać otwór napowietrzający i odpowietrzający o wielkości 410 mm x 249 mm. Należy przy tym przestrzegać wskazówek, patrz rozdz. „Przygotowanie montażu” na stronie 40.

Jeśli kratka wentylacyjna otworu napowietrzającego nie może zostać szczelnie przymocowana do podłogi wnęki montażowej, wykonać otwór napowietrzający w podłodze pojazdu:

- ▶ Za lodówką w obszarze palnika gazowego należy wykonać otwór wentylacyjny w podłodze (rys. **3** 4, strona 4).
- ▶ Na koniec otworu zamontować odchylacz, aby podczas jazdy do jej wnętrza nie mogło przedostawać się błoto i zabrudzenie (rys. **9**, strona 6).

Jeśli zamiast otworu wentylacyjnego musi być wykorzystywany odpowietrznik dachowy:

- ▶ Wykonać wycięcie na ramkę w dachu. Niezbędne wymiary znajdują się w instrukcji odpowietrznika dachowego. Należy przy tym przestrzegać wskazówek, patrz rozdz. „Przygotowanie montażu” na stronie 40.

6.4 Montaż kratki wentylacyjnej

Poz. na rys. 10 , strona 6	Nazwa
1	Rama montażowa
2	Kratka wentylacyjna
3	Pokrywa zimowa
4	Zasuwa

- Ramę montażową należy uszczelnić, zapewniając jej wodoszczelność (rys. **11**, strona 7).
- Wstawić ramę montażową i przykręcić ją śrubami (rys. **12**, strona 7).
- Wstawić kratkę wentylacyjną (rys. **13**, strona 7).
- Wstawić zasuwy i zablokować nimi kratkę wentylacyjną (rys. **13**, strona 7).

6.5 Montaż odpowietrznika dachowego

Poz. na rys. 14 , strona 7	Nazwa
1	Rama montażowa
2	Pokrywa

- Ramę montażową należy uszczelnić, zapewniając jej wodoszczelność (rys. **15**, strona 8).
- Wstawić ramę montażową i przykręcić ją śrubami (rys. **15**, strona 8).
- Nałożyć pokrywę i przykręcić ją śrubami (rys. **16**, strona 8).

6.6 Montaż odprowadzania spalin



WSKAZÓWKA

Nie stosować dodatkowego komina do odprowadzania spalin, ponieważ prowadzi to do strat mocy i zwiększonego zużycia energii przez lodówkę.

Odprowadzanie spalin jest zamontowane przez producenta. W celu demontażu i ponownego montażu odprowadzania spalin należy podjąć następujące kroki (rys. **17**, strona 8):

- Nasunąć trójnik (**1**) na adapter (**2**) i na rurkę odprowadzania spalin (**3**).
- Skierować trójnik pod kątem 45° na tylną ściankę.
- Przymocować trójnik, adapter i rurkę odprowadzania spalin za pomocą śruby (**4**).

6.7 Mocowanie lodówki



OSTROŻNIE!

Otwory należy wykonywać zawsze przez przeznaczone do tego gniazda, w przeciwnym razie można uszkodzić elementy ukryte w piance, takie jak przewody itp.



WSKAZÓWKA

Umocować boczne ściany lub przymocowane listwy w taki sposób, żeby śruby były mocno dokręcone również przy zwiększonych obciążeniach (podczas jazdy).

W tym celu należy postępować w następujący sposób (rys. **18**, strona 8):

- Umieścić lodówkę w ostatecznej pozycji.
- Przykręcić cztery śruby (**1**), wkładając je w cztery tulejki z tworzywa w ścianach bocznych lodówki, a następnie w ścianie wnęki.
- Włożyć zatyczki (**2**) na główki śrub.

6.8 Wymiana ogranicznika drzwi (tylko RML9430/9431/9435)

- Usunąć osłonę:
 - **RML9430**: Ostrożnie odchylić pokrętła i odkręcić śruby, (rys. **19**, strona 8)
 - **RML9431/9435**: Otworzyć drzwi lodówki i odkręcić śruby od spodu osłony, (rys. **20**, strona 8)
- Wykręcić śrubę zawiasową z dolnego zawiasu drzwi i zachować ją (rys. **21**, strona 9).
- Podnieść drzwi i wyjąć je (rys. **22**, strona 9).
- Odkręcić dwie śruby dolnej blokady drzwi i wyciągnąć blokadę (rys. **23**, strona 9).
- Wstawić blokadę drzwi z drugiej strony i przykręcić ją dwoma śrubami (rys. **24**, strona 9).
- Wykręcić kołek zawiasa (rys. **25**, strona 9) i wstawić go z drugiej strony (rys. **26**, strona 9).
- Przekręcić drzwi o 180° (rys. **27**, strona 9).
- Nasadzić drzwi na kołek zawiasa.
- Zamontować z powrotem osłonę i przykręcić ją.

6.9 Wstawianie panelu dekoracyjnego



UWAGA! Niebezpieczeństwo uszkodzenia!

Odkładać lodówkę tylko na boku, nigdy na ścianie tylnej.
W przeciwnym razie może dojść do uszkodzenia agregatu.

Panel dekoracyjny ma następujące wymiary (rys. **28**, strona 10):

- RML9330/9331/9335: **A**
- RML9430/9431/9435: **B**

W tym celu należy postępować w następujący sposób (rys. **29**, strona 10):

- Ostrożnie zdjąć listwę drzwiową. Jest ona tylko nałożona i utrzymywana przez niewielkie haczyki (**A**).
- Wstawić nowy panel dekoracyjny do otworu (**B**).
- Ponownie nałożyć listwę drzwiową (**B**).
- ✓ Listwa drzwiowa została nałożona poprawnie po usłyszeniu wyraźnego zatrzaśnięcia.

Jeśli w celu wstawienia panelu dekoracyjnego lodówka została położona na bok:

- Odczekać kilka godzin przed uruchomieniem lodówki.

7 Podłączanie lodówki

7.1 Podłączanie do gazu



UWAGA!

- Przyłącze gazu może być wykonywane tylko przez specjalistę zgodnie z obowiązującymi przepisami i normami.
- Należy korzystać wyłącznie z butli z propanem lub butanem (nie stosować gazu ziemnego lub miejskiego) ze sprawdzonym zaworem redukcji ciśnienia i odpowiednią głowicą. Należy porównać wartość ciśnienia podaną na tabliczce znamionowej z wartością na reduktorze butli z propanem lub butanem.
- Lodówka może być zasilana **wyłącznie** gazem, którego ciśnienie zgadza się z ciśnieniem podanym na tabliczce znamionowej.
- Przestrzegać dopuszczalnych w danym kraju ciśnień. Stosować dopuszczony wg DIN-DVGW reduktor ze stałymi ustawieniami.
 - Dla Niemiec obowiązuje norma: DIN EN 12864
 - Dla Europy obowiązuje norma: EN 732 i EN 1949



WSKAZÓWKA

Wyposażenie lodówki zostało dostosowane do ciśnienia gazu wynoszącego 30 mbar. Dla podłączeń w systemie ciśnienia gazu 50 mbar należy stosować regulator ciśnienia wstępnego 50/30 mbar.

Musi być zapewniona osobna możliwość odłączania lodówki poprzez urządzenie odcinające w przewodzie gazowym. Urządzenie odcinające musi być łatwo dostępne.

- Połączyć lodówkę w sposób trwały i wolny od naprężeń z zasilaniem gazowym (rys. 30, strona 10).

Dla Europy obowiązuje norma: Zastosować złącze śrubowe z pierścieniem tnącym zgodnie z normą EN 1949.

Przyłączanie węžem jest niedopuszczalne.
- Po prawidłowej instalacji należy zlecić autoryzowanemu specjaliście badanie szczelności oraz przeprowadzenie próby płomieniowej zgodnie z EN 1949. Należy uzyskać zaświadczenie potwierdzające przeprowadzenie tego badania.

7.2 Podłączanie do 12 V \equiv i 230 V \sim



UWAGA!

- Instalacja elektryczna oraz naprawy mogą być przeprowadzane wyłącznie przez specjalistę zgodnie z obowiązującymi przepisami i normami.
- Zgodnie z normą EN 1648-1 w pojeździe campingowym nie można łączyć ze sobą przewodów dodatnich i ujemnych przyłącza prądu stałego dla elementu grzewczego i oświetlenia. W przeciwnym wypadku mogą powstać zakłócenia elektryczne lub uszkodzenia części elektrycznych.
- Falownik może być instalowany tylko przez elektryka.



WSKAZÓWKA

- Gniazdko sieciowe musi być łatwo dostępne i umożliwiać ewentualne wyciągnięcie wtyczki lodówki z gniazdka, a tym samym odcięcie lodówki od źródła zasilania.
- Wtyczka przewodu przyłączeniowego prądu przemiennego nie może być ścinana.
- Kabel przyłączeniowy należy ułożyć w taki sposób, aby nie stykał się on z gorącymi częściami agregatu/palnika lub ostrymi krawędziami.
- Zmiany wewnętrznej instalacji elektrycznej lub podłączenie do wewnętrznego okablowania lodówki innych aparatów elektrycznych (np. zewnętrzny dodatkowy wentylator) prowadzą do utraty homologacji E1/CE oraz wszelkich roszczeń gwarancyjnych i z tytułu odpowiedzialności za produkt!

- Lodówki RML9330/9430 należy podłączać w następujący sposób (rys. 31, strona 11):

Poz.	Nazwa
1	Plus elementu grzewczego (+) prąd stały
2	Masa elementu grzewczego - zacisk - prąd stały
3	Listwa zaciskowa grzałki prąd stały
4	Minus oświetlenia (-)
5	Plus oświetlenia (+)
6	Listwa zaciskowa oświetlenia prąd stały
7	Oświetlenie LED prąd stały
8	Oświetlenie LED wyłącznik
9	Kabel przyłączeniowy prądu przemiennego
10	Masa obudowy (część górna)
11	Adapter termoelektryczny
12	Galwanometr
13	Grzałka prąd przemienny
14	Przełącznik 30 A
15	Grzałka prąd stały

- Podłączyć lodówki RML9331/9335/9431/9435 w następujący sposób (rys. 32, strona 12):

Poz.	Nazwa
1	Grzałka prąd przemienny
2	Kabel przyłączeniowy prądu przemiennego
3	Masa prąd przemienny
4	Jonizacja
5	Zapłon
6	Palnik
7	Grzałka zasilanie prądem stałym
8	Grzałka prąd stały
9	Oświetlenie LED
10	Elektronika zasilanie prądem stałym
11	Wejście gaz
12	Wyjście gaz
13	Zawór gazowy
14	Wyjście prąd stały
15	Zawór gazowy przewód doprowadzający
A	Opcjonalne podłączenia do wyjścia
B	Minus (-) stałego zasilania prądem stałym elektronika
C	Plus (+) stałego zasilania prądem stałym elektronika
D	Przyłącze D+
E	Przyłącze S+
F	Plus elementu grzewczego (+) prąd stały
G	Masa elementu grzewczego - zacisk - prąd stały

Prąd przemienny:

- ▶ Podłączyć lodówkę za pomocą wtyczki do gniazdka prądu przemiennego.

Prąd stały:

Należy wziąć pod uwagę następujące przekroje przewodów:

- < 6 m (wewnątrz): 6 mm²
 - > 6 m (wewnątrz): 10 mm²
 - Połączenia D+ i S+: 1 mm²
 - Kable poprowadzone przez dyszel (tylko przyczepy campingowe): 2,5 mm²
- ▶ Przewód doprowadzający do elementu grzewczego (przyłącze 4) zabezpieczyć bezpiecznikiem 20 A, a przewód doprowadzający do oświetlenia/elektroniki (przyłącze 6) bezpiecznikiem 2 A.
 - ▶ Podłączyć element grzewczy (przyłącza 3 i 4) za pomocą możliwie jak najkrótszego kabla.
 - ▶ Poprowadzić przewód doprowadzający do elementu grzewczego (przyłącza 3 i 4) przez przełącznik sterowany stacyjką, aby zapobiec całkowitemu rozładowaniu się akumulatora przy przypadkowo wyłączonym silniku (rys. **33**, strona 13).
 - ▶ **Tylko RML9331/9335/9431/9435:** Podłączyć zasilanie ciągłe 12 V do przyłącza oświetlenia/elektroniki (przyłącza 5 i 6).

D+ (tylko RML9335/9435)

W trybie automatycznym lodówka wybierze najkorzystniejszy dostępny rodzaj zasilania. Lodówka będzie zasilana tylko prądem stałym, gdy silnik pojazdu jest włączony. Układ elektroniczny lodówki wykorzystuje sygnał D+ prądnicy w celu rozpoznawania działającego silnika pojazdu.

- ▶ Połączyć przyłącze D+ przy sterowaniu (rys. **32** D, strona 12) z odpowiednim zaciskiem pojazdu.

S+ (tylko RML9335/9435)

W trybie automatycznym lodówka będzie zasilana głównie prądem stałym wytworzonym przez własną instalację fotowoltaiczną pojazdu. Układ elektroniczny lodówki wykorzystuje sygnał S+ solarnego regulatora ładowania w celu rozpoznania instalacji fotowoltaicznej. Solarny regulator ładowania musi posiadać wyjście AES.



- Połączyć przyłącze S+ sterowania (rys. 33 E, strona 13) z odpowiednim przyłączem solarnego regulatora ładowania.

Odpowiednie solarne regulatory ładowania są dostępne w specjalistycznych sklepach.

Producent zaleca na przykład:

- Büttner MT 300-S
(www.buettner-elektronik.de)
- Votronic MPP 240 Duo Digital
(www.votronic.de)



8 Dane techniczne

	RML9330	RML9331	RML9335
Zasilanie:	230 V~ / 50 Hz 12 V==		
Pojemność brutto:	134 l		
Zamrażalnik:	12 l		
Pojemność brutto (po wyciągnięciu zamrażalnika):	138,5 l		
Pojemność netto:	129 l		
Pojemność netto (po wyciągnięciu zamrażalnika):	133,5 l		
Pobór mocy:	170 W (230 V~) 170 W (12 V==)		
Zużycie energii:	3,2 kWh/24 h (230 V~) 340 Ah/24 h (12 V==)		
Zużycie gazu:	380 g/24 h		
Klasa klimatyczna:	SN		
Emisja hałasu:	0 dB(A)		
Iskrownik:	Ręczny	Automatyczny	Automatyczny
Wybór rodzaju zasilania:	Ręczny	Ręczny	Automatyczny
Wymiary:	rys. 1, strona 3		
Waga:	37 kg		
Kontrola/certyfikat:	  		



WSKAZÓWKA

Certyfikat zgodności CE otrzymają Państwo w Dometic.

	RML9430	RML9431	RML9435
Zasilanie:	230 V~ / 50 Hz 12 V==		
Pojemność brutto:	146 l		
Zamrażalnik:	12 l		
Pojemność brutto (po wyciągnięciu zamrażalnika):	151 l		
Pojemność netto:	142 l		
Pojemność netto (po wyciągnięciu zamrażalnika):	148 l		
Pobór mocy:	170 W (230 V~) 170 W (12 V==)		
Zużycie energii:	3,2 kWh/24 h (230 V~) 340 Ah/24 h (12 V==)		
Zużycie gazu:	380 g/24 h		
Klasa klimatyczna:	SN		
Emisja hałasu:	0 dB(A)		
Iskrownik:	Ręczny	Automatyczny	Automatyczny
Wybór rodzaju zasilania:	Ręczny	Ręczny	Automatyczny
Wymiary:	rys. 2 , strona 3		
Waga:	37 kg		
Kontrola/certyfikat:	  		



WSKAZÓWKA

Certyfikat zgodności CE otrzymają Państwo w Dometic.

Pred montážou a uvedením do prevádzky si prosím pozorne prečítajte tento návod a odložte si ho. V prípade odovzdania výrobku ďalšiemu používateľovi mu odovzdajte aj tento návod.

**POZNÁMKA**

Pokyny pre obsluhu nájdete v návode na obsluhu.

Obsah

1	Vysvetlenie symbolov	57
2	Bezpečnostné pokyny	58
3	Rozsah dodávky	59
4	Príslušenstvo	60
5	Používanie v súlade s určením	60
6	Zabudovanie (montáž) chladničky	61
7	Pripojenie chladničky	67
8	Technické údaje	72

1 Vysvetlenie symbolov

**VÝSTRAHA!**

Bezpečnostný pokyn: Nerešpektovanie môže viesť k smrti alebo k ťažkému zraneniu.

**UPOZORNENIE!**

Bezpečnostný pokyn: Nerešpektovanie môže viesť k zraneniam.

**POZOR!**

Nerešpektovanie môže viesť k materiálnym škodám a môže ovplyvniť funkciu zariadenia.

**POZNÁMKA**

Doplňujúce informácie k obsluhu výrobku.

2 Bezpečnostné pokyny

Výrobca v nasledujúcich prípadoch nepreberá za škody žiadnu záruku:

- Chyby montáže alebo pripojenia
- Poškodenia produktu mechanickými vplyvmi a prepätiami
- Zmeny produktu bez vyjadreného povolenia výrobcu
- Použitie na iné účely ako sú účely uvedené v návode



VÝSTRAHA!

- Nikdy neotvárajte absorpčný agregát. Je pod vysokým tlakom a v prípade jeho otvorenia môže spôsobiť poranenia.
- Dbajte na čisté a bezozvyškové spracovanie, ak používate silikónovú tesniacu hmotu alebo podobné. Ak sa silikónové vlákna dostanú do kontaktu s horúcimi dielmi alebo otvoreným plameňom, hrozí nebezpečenstvo požiaru.
- Ak chladnička vykazuje viditeľné poškodenia, nesmiete ju uviesť do prevádzky.
- Ak je pripájací kábel na striedavý prúd tejto chladničky poškodený, musí ho vymeniť výrobca, jeho oddelenie Služieb zákazníkom alebo iná kvalifikovaná osoba, aby sa predišlo ohrozeniam.
- Nikdy nekontrolujte chladničku na netesnosť pomocou otvoreného plameňa.
- Opravy na tejto chladničke smú vykonávať len kvalifikovaní odborníci. Neodbornými opravami môžu vzniknúť vážne ohrozenia.
- Používajte len propán alebo bután (**žiadny** zemný plyn).
- Chladnička sa smie prevádzkovať **výlučne** s tlakom uvedeným na typovom štítku. Používajte len pevne nastavené regulátory tlaku, ktoré vyhovujú národným predpisom (v Európe EN 12864).
- Pri likvidácii starej chladničky demontujte všetky dvere chladničky a ponechajte úložné priečinky v chladničke, aby sa zabránilo náhodnému zatvoreniu a uduseniu.



UPOZORNENIE!

- Nebezpečenstvo pomliaždenia! Nesiahajte do závesu.
- Pred uvedením do prevádzky dbajte na to, aby bolo suché zprívodné vedenie a konektor.

**POZOR!**

- Pri preprave pevne držte chladničku len korpus. Nikdy nedržte chladničku za absorpčný agregát, chladiace rebrá, plynové vedenia, dvere alebo ovládací panel.
- Pri preprave dávajte pozor, aby nedošlo k poškodeniu chladiaceho okruhu. Chladiaci prostriedok v chladiacom okruhu je ľahko vznietiteľný.

V prípade poškodenia chladiaceho okruhu (amoniakový zápach):

- Prípadne vypnite chladničku.
 - Nepoužívajte otvorený oheň a zabráňte vzniku isker.
 - Dobre vyvetrajte priestor.
- Chladničku nemontujte v blízkosti otvoreného ohňa alebo iných zdrojov tepla (kúrenie, plynové pece atď.).
 - **Nebezpečenstvo prehriatia!**
Dbajte na to, aby sa teplo, ktoré vzniká pri prevádzke, mohlo dostatočne odvádzať. Zabezpečte, aby chladnička bola v dostatočnej vzdialenosti od stien alebo predmetov, takže bude zaručená cirkulácia vzduchu.
 - Porovnajzte údaje o napätí na typovom štítku s existujúcim zdrojom napätia.
 - Chladiaci okruh v žiadnom prípade neotvárajte.
 - Pripojte chladničku pomocou príslušného pripájacieho kábla na striedavý prúd k zásuvke striedavého napätia.
 - Používajte len kábel s vhodným prierezom vodiča.
 - Konektor nikdy nevyťahujte zo zásuvky za kábel.
 - Chladnička sa nesmie vystavovať dažďu.

3 Rozsah dodávky

- Chladnička
- Miska na kocky ľadu
- Návod na použitie
- Návod na montáž

4 Príslušenstvo

K dispozícii ako príslušenstvo (nie je súčasťou dodávky):

Označenie

Súprava vetráka pre zvýšenie chladiaceho výkonu pri vysokých vonkajších teplotách

Vetracia mriežka

Zimný kryt pre vetraciu mriežku

Predel, držiak na fľašu (len RML9430/9431/9435)

Nosný rošt s ochranou hrán (len RML9430/9431/9435)

Aretovateľné dverné police

Držiak na fľaše pre aretovateľné dverné police

Aretovateľné nosné rošty

Kompletné príslušenstvo je dostupné v špecializovanom obchode. V prípade otázok sa obráťte priamo na špecializovaný obchod alebo vášho servisného partnera.

5 Používanie v súlade s určením

Chladničky RML9330, RML9331, RML9335, RML9430, RML9431 a RML9435 sú dimenzované pre montáž/zabudovanie do obytných vozidiel alebo karavanov. Sú vhodné výlučne na chladenie a skladovanie potravín. Chladničky nie sú určené na odborné skladovanie liekov.

Chladničky sú dimenzované pre prevádzku na jednosmerný prúd a zásuvku so striedavým prúdom a môžu sa prevádzkovať na skvapalnený plyn (propán alebo bután) nezávisle od prívodu prúdu. Chladničky sa **nesmú** používať so zemným plynom alebo svietiplynom.

6 Zabudovanie (montáž) chladničky

6.1 Príprava zabudovania

Pri montáži chladničky dodržiavajte nasledovné pokyny:

- Pre riadnu cirkuláciu chladiva nesmie byť prekročený uhol naklonenia chladničky 3°. Kvôli tomu odstavte vozidlo na vodorovnom povrchu a skontrolujte, či je miska na ľad vo chladničke vo vodorovnej polohe.
- Chladnička musí byť zabudovaná tak, aby bola dobre prístupná pre údržbové práce, dala sa ľahko vymontovať a zabudovať a bolo ju možné bez veľkej námahy vybrať z vozidla.
- Vzdialenosť medzi chladničkou a zadnou stenou musí byť min. 15 mm – max. 25 mm (obr. **5**, strane 5).
- Chladnička musí byť zabudovaná do výklenku, aby sa pri pohybe vozidla nepohla. Kvôli tomu dodržte nasledovné rozmery (V x Š x H v mm):
 - **RML9330/9331/9335**: 1293 x 420 x 586,5 (obr. **1**, strane 3)
 - **RML9430/9431/9435**: 1293 x 468 x 553 (obr. **2**, strane 3)
- Vo vonkajšej stene musí byť naprojektovaný vetrací otvor (obr. **3** 1, strane 4) a odvetrávací otvor (obr. **3** 2, strane 4) s vetracou mriežkou, aby vznikajúce teplo mohlo byť dobre odvádzané von:
 - Vetrací otvor: Vetracia mriežka podľa možnosti lícuje s podlahou montážneho výklenku s prierezom minimálne 500 cm².
 - Odvetrávací otvor: podľa možnosti čo najviac nad chladničkou.
 - Vzdialenosť medzi vetracím otvorom a odvetrávacím otvorom musí byť minimálne 1050 mm (obr. **4**, strane 4).
- Nad chladničkou naplánujte teplovodný plech (obr. **3** 3, strane 4), aby sa teplo neakumulovalo vo vozidle.
- Pokiaľ vetráciu mriežku vetracieho otvoru nie je možné namontovať tak, aby lícovala s podlahou, musí sa dodatočne naprojektovať vetrací otvor (obr. **3** 4, strane 4) v podlahe pre odvádzanie uniknutého plynu.
- Vzdialenosť medzi chladničkou a zadnou stenou väčšia ako 25 mm vedie k stratám výkonu a zvýšenej spotrebe energie chladničky. V závislosti od toho zmenšíte prázdny priestor za chladničkou, aby bolo zabezpečené dostatočné vetranie a odvetrávanie (obr. **5**, strane 5). Na to použijete napr. vzduchovodný plech.

- Ak nie je možné dodržať minimálnu vzdialenosť medzi vetracím a odvetrávacím otvorom, namiesto odvetrávacieho otvoru musí byť namontovaný strešný vetrák.
 - Strešný vetrák je potrebné namontovať podľa možnosti priamo nad zadnú stenu chladničky. Využite vzduchový kanál (obr. **6** 1, strane 5), ak chcete strešný vetrák namontovať zapustený, v opačnom prípade dôjde k nahromadeniu tepla.
 - Vzdialenosť medzi vetracím otvorom a strešným vetrákom musí byť minimálne 1350 mm (obr. **6**, strane 5).
 - Pokiaľ je namontovaná strešná klimatizácia, vzdialenosť medzi strešným vetrákom (obr. **7** 1, strane 6) a vývodom vzduchu strešnej klimatizácie (obr. **7** 2, strane 6) musí byť minimálne 300 mm.
- Chladnička nesmie byť zabudovaná bokom k vetraciemu a odvetrávaciemu otvoru, pretože to vedie k stratám výkonu a zvýšenej spotrebe energie chladničky.
- Vetrací a odvetrávací otvor nesmú byť pri prevádzke zakryté časťami vozidla (napr. otvorené dvere alebo namontovaným príslušenstvom ako nosič bicyklov).
- Namontujte chladničku tak, aby bola chránená proti nadmernému tepelnému žiareniu, pretože to vedie k stratám výkonu a zvýšenej spotrebe energie chladničky.
- Elektrická inštalácia musí byť vykonaná podľa národných a miestnych predpisov. Európske normy: EN 60335-1, EN 60335-2-24, EN 1648-1 a EN 1648-2.
- Plynová inštalácia musí byť vykonaná podľa národných a miestnych predpisov. Európska norma: EN 1949.
- Chladnička musí byť podľa normy EN 1949 plynotesne zabudovaná, pozri kap. „Plynotesná montáž chladničky“ na strane 63.

6.2 Plynotesná montáž chladničky

Plynové chladničky v obytných vozidlách alebo karavanoch musia byť podľa normy EN 1949 plynotesne zabudované. Znamená to, že vzduch pre spaľovanie nesmie byť odoberaný z interiéru a je zabránené priamemu vznikutiu spalín do obytného priestoru.

Medzi zadnou stenou chladničky a interiérom vozidla musí byť naprojektované vhodné utesnenie.



VÝSTRAHA! Nebezpečenstvo požiaru!

Na plynotesnú montáž nepoužívajte žiadne ľahko horľavé materiály ako silikónové tesniace hmoty, montážnu penu a podobne.

Výrobca odporúča použiť pružné tesnenie pre zjednodušenie demontáže a montáže za účelom údržby.

- ▶ Pripevnite tesniace chlopne (obr. **8** 1, strane 6) na dorazovú lištu za chladničkou, napr. lepením.
- ▶ Pri montáži posuňte chladničku proti dorazovým lištám s tesniacimi chlopňami. Týmto je priestor za chladničkou utesnený proti interiéru vozidla.

6.3 Vytvorenie vetracieho a odvetrávacieho otvoru



POZNÁMKA

Pri vysokých teplotách okolia môže chladnička ponúknuť svoj maximálny chladiaci výkon len vtedy, keď je zabezpečené optimálne vetranie a odvetrávanie.

- ▶ Vytvorte vetrací a odvetrávací otvor s veľkosťou 410 mm x 249 mm vo vonkajšej stene. Pritom dodržujte pokyny, pozri kap. „Príprava zabudovania“ na strane 61.

Pokiaľ nie je možné vetraciu mriežku zabudovať zalícovane s podlahou montážneho výklenku, musíte vytvoriť vetrací otvor v podlahe:

- ▶ Za chladničkou v priestore plynového horáka vytvorte v podlahe vetrací otvor (obr. **3** 4, strane 4).
- ▶ Zakryte koniec otvoru deflektorom, aby počas jazdy nevnikli usadeniny alebo nečistoty (obr. **9**, strane 6).

Pokiaľ musíte namiesto odvetrávacieho otvoru použiť strešný vetrák:

- Vyhotovte v streche výrez na rám. Potrebne rozmery nájdete v návode k strešnému vetráku. Pritom dodržujte pokyny, pozri kap. „Príprava zabudovania“ na strane 61.

6.4 Montáž vetracej mriežky

Poz. v obr. 10 , strane 6	Označenie
1	Montážny rám
2	Vetracia mriežka
3	Zimný kryt
4	Posúvač

- Vodotesne utesnite montážny rám (obr. **11**, strane 7).
- Osadíte montážny rám a pevne ho priskrutkujte (obr. **12**, strane 7).
- Vložte vetraciu mriežku (obr. **13**, strane 7).
- Nasadíte posúvač a zaaretujte ním vetraciu mriežku (obr. **13**, strane 7).

6.5 Montáž strešného vetráka

Poz. v obr. 14 , strane 7	Označenie
1	Montážny rám
2	Kryt

- Vodotesne utesnite montážny rám (obr. **15**, strane 8).
- Osadíte montážny rám a pevne ho priskrutkujte (obr. **15**, strane 8).
- Nasadíte kryt a pevne ho priskrutkujte (obr. **16**, strane 8).

6.6 Montáž vedenia na odvod spalín



POZNÁMKA

Neosádzajte žiadny dodatočný komín na odvod spalín, pretože to vedie k stratám výkonu a zvýšenej spotrebe energie chladničky.

Vedenie na odvod spalín je namontované zo závodu. Dodržujte tieto pokyny, ak ste vedenie na odvod spalín demontovali a chcete ho znovu namontovať (obr. **17**, strane 8):

- Nasadíte T-kus (**1**) na adaptér (**2**) a na spalinovú rúru (**3**).
- Vyrovnajte T-kus na zadnú stenu v uhle 45°.
- Pripevnite T-kus, adaptér a spalinovú rúru pomocou skrutky (**4**).

6.7 Pripevnenie chladničky



UPOZORNENIE!

Vítajte vždy cez zdiery, ktoré sú na to určené, pretože v opačnom prípade môže dôjsť k poškodeniu zapenených dielov, ako sú vedenia.



POZNÁMKA

Pripevnite bočné steny alebo namontované lišty tak, aby skrutky pevne držali aj pri vyššom namáhaní (počas jazdy).

Postupujte nasledovne (obr. **18**, strane 8):

- Umiestnite chladničku na vyhradené miesto.
- Zakrúťte štyri skrutky (**1**) cez štyri plastové zdiery v bočných stenách chladničky a ďalej do steny výklenku.
- Na hlavy skrutiek nasadíte krycie uzávery (**2**).

6.8 Výmena dorazu dverí (len RML9430/9431/9435)

- Odstráňte ovládací panel:
 - **RML9430**: Opatrne vytiahnite otočné gombíky a uvoľnite skrutky, obr. **19**, strane 8
 - **RML9431/9435**: Otvorte dvere chladničky a uvoľnite skrutky na spodnej strane ovládacieho panela, obr. **20**, strane 8

- Vyskrutkujte skrutky do závesu na hornom dverovom závese a uschovajte ich (obr. **21**, strane 9).
- Nadvihnite dvere a odoberte ich (obr. **22**, strane 9).
- Uvoľnite dve skrutky na zatváracom mechanizme dverí a odoberte zatvárací mechanizmus dverí (obr. **23**, strane 9).
- Zatvárací mechanizmus dverí znovu umiestnite na druhú stranu a pevne ho priskrutkujte oboma skrutkami (obr. **24**, strane 9).
- Vyskrutkujte závesový kolík (obr. **25**, strane 9) a nasad'te ho na druhej strane (obr. **26**, strane 9).
- Otočte dvere o 180° (obr. **27**, strane 9).
- Nasad'te dvere na závesový kolík.
- Znovu nasad'te ovládací panel a pevne ho priskrutkujte.

6.9 Vloženie dekoru dverí



POZOR! Nebezpečenstvo poškodenia!

Položte chladničku len nabok a nikdy nie na zadnú stranu. V opačnom prípade sa môže poškodiť agregát.

Dekor dverí má nasledujúce rozmery (obr. **28**, strane 10):

- RML9330/9331/9335: **A**
- RML9430/9431/9435: **B**

Postupujte nasledovne (obr. **29**, strane 10):

- Opatrne odtiahnite dverovú lištu. Lišta je len nasadený a drží ju malý háčik (**A**).
- Zasuňte nový dekor do otvoru (**B**).
- Znovu nasuňte lištu (**B**).
- ✓ Dverová lišta pevne drží, keď počuteľne zapadne.

Pokiaľ ste kvôli vloženiu dekoru položili chladničku nabok:

- Počkajte niekoľko hodín, skôr ako chladničku uvediete do prevádzky.

7 Pripojenie chladničky

7.1 Pripojenie k prívodu plynu



POZOR!

- Pripojenie chladničky k prívodu plynu smie vykonávať len odborník v súlade s platnými predpismi a normami.
- Používajte len propánové alebo butánové plynové fľaše (žiadny zemný plyn ani svietiplyn) s preskúšaným redukčným tlakovým ventilom a vhodnou hlavicom. Porovnajte údaje o tlaku na typovom štítku s údajmi o tlaku na redukčnom tlakovom ventilu propánovej alebo butánovej plynovej fľaše.
- Chladnička sa smie prevádzkovať **výlučne** s tlakom uvedeným na typovom štítku.
- Dodržujte tlaky schválené vo vašej krajine. Používajte pevne nastavený redukčný tlakový ventil schválený DIN-DVGW.
 - Pre Nemecko platí: DIN EN 12864
 - Pre Európu platí: EN 732 a EN 1949



POZNÁMKA

Chladnička je dimenzovaná pre pripojovací tlak 30 mbar. Pri pripojení k zariadeniu s 50 mbar používajte regulátor prírodného tlaku 50/30 mbar.

Chladnička musí byť samostatne uzatvárateľná prostredníctvom uzatváracieho mechanizmu v plynovom potrubí. Uzatvárací mechanizmus musí byť ľahko prístupný.

- Spojte chladničku pevne a bez pnutia s prívodom plynu (obr. **30**, strane 10).
Pre Európu platí: Použite skrutkové spojenie so strižným krúžkom podľa EN 1949.
Hadicové pripojenie nie je prípustné.
- Po odbornej inštalácii nechajte autorizovaným odborníkom vykonať skúšku tesnosti a plameňovú skúšku podľa EN 1949.
Nechajte si vystaviť osvedčenie o tejto skúške.

7.2 Pripojenie k 12 V \leftarrow a 230 V \sim



POZOR!

- Elektrickú inštaláciu, ako aj opravy smie vykonávať len odborník podľa platných predpisov a noriem.
- Podľa normy EN 1648-1 nesmú byť v karavanoch príslušné záporné a kladné vodiče prípojok na jednosmerný prúd pre vykurovací element a osvetlenie navzájom prepojené. V opačnom prípade môže dôjsť k elektrickým vplyvom alebo poškodeniu elektrických súčiastok.
- Montáž striedača smie vykonávať len odborník.



POZNÁMKA

- Sieťová zásuvka musí byť dobre prístupná, aby v prípade potreby bolo možné vytiahnuť zástrčku a chladničku tak odpojiť od siete.
- Zástrčka pripojovacieho kábla na striedavý prúd sa nesmie odrezať.
- Pripojovacie káble musia byť položené tak, aby sa nedostali do kontaktu s horúcimi časťami agregátu/horáka alebo s ostrými hranami.
- Zmeny na vnútornej elektroinštalácii alebo pripojenie iných elektrických súčastí (napr. externé prídavné ventilátory/vetráky) k vnútornej kabeláži chladničky vedú k zrušeniu schválenia E1/CE, ako aj k zániku akýchkoľvek nárokov zo záruky a ručenia za produkt!

- Chladničky RML9330/9430 pripájajte nasledovne (obr. 31, strane 11):

Poz.	Označenie
1	Ohrevný prvok Kladný pól (+) Jednosmerný prúd
2	Ohrevný prvok Uzemňovacia svorka Jednosmerný prúd
3	Ohrevná patróna Svorkovnicová lišta Jednosmerný prúd
4	Záporný pól (-) osvetlenia
5	Kladný pól (+) osvetlenia
6	Osvetlenie Svorkovnicová lišta Jednosmerný prúd
7	LED osvetlenie Jednosmerný prúd
8	LED osvetlenie Spínač
9	Pripájací kábel na striedavý prúd
10	Ukostrenie skrine (horná časť)
11	Adaptér tepelného prúdu
12	Galvanometer
13	Ohrevná patróna Striedavý prúd
14	Relé 30 A
15	Ohrevná patróna Jednosmerný prúd

- Chladničky RML9331/9335/9431/9435 pripojíte nasledovne (obr. 32, strane 12):

Poz.	Označenie
1	Ohrevná patróna Striedavý prúd
2	Pripájací kábel na striedavý prúd
3	Ukostrenie Striedavý prúd
4	Ionizácia
5	Zapaľovanie
6	Horák
7	Ohrevná patróna Napájanie jednosmerným prúdom
8	Ohrevná patróna Jednosmerný prúd
9	LED osvetlenie
10	Elektronika Napájanie jednosmerným prúdom
11	Vstup Plyn
12	Výstup Plyn
13	Plynový ventil
14	Výstup Jednosmerný prúd
15	Plynový ventil prívodu
A	Voliteľné prípojky na výstupe jednosmerného prúdu
B	Záporný pól (-) Trvalé napájanie jednosmerným prúdom Elektronika
C	Kladný pól (+) Trvalé napájanie jednosmerným prúdom Elektronika
D	Pripojenie D+
E	Pripojenie S+
F	Ohrevný prvok Kladný pól (+) Jednosmerný prúd
G	Ohrevný prvok Uzemňovacia svorka Jednosmerný prúd

Striedavý prúd:

- Pripojte chladničku pomocou sieťovej zástrčky k zásuvke striedavého prúdu.

Jednosmerný prúd:

Dodržiavajte nasledujúce prierezy vedení:

- < 6 m (v interiéri): 6 mm²
- > 6 m (v interiéri): 10 mm²
- Pripojenia D+ a S+: 1 mm²
- Kábel vedený cez oje (len karavan): 2,5 mm²

- Zaistíte prívodné vedenie k ohrevnému prvku (prípojka 4) poistkou 20 A a prívodné vedenie k osvetleniu/elektronike (prípojka 6) poistkou 2 A.
- Pripojte ohrevný prvok (prípojky 3 a 4) čo možno najkratším káblom.
- Ved'te prívodné vedenie k ohrevnému prvku (prípojky 3 a 4) cez relé riadené spínacou skrinkou, aby ste predišli tomu, že batéria sa pri omylom vypnutom motore úplne vybije (obr. 33, strane 13).
- **Len RML9331/9335/9431/9435:** Pripojte trvalé napájanie 12 V k prípojke osvetlenia/elektroniky (prípojky 5 a 6).

D+ (len RML9335/9435)

Chladnička v automatickom režime zvolí najúspornejší prevádzkový režim, ktorý je k dispozícii. Ak motor vozidla beží, chladnička je napájaná len jednosmerným prúdom. Elektronika chladničky využíva signál D+ generátora pre rozpoznanie bežiacieho motora vozidla.

- Pripojte prípojku D+ na riadení (obr. 32 D, strane 12) s príslušnou svorkou vozidla.

S+ (len RML9335/9435)

Chladnička je v automatickom režime prednostne napájaná jednosmerným prúdom vlastného solárneho zariadenia vozidla. Elektronika chladničky využíva signál S+ regulátora solárneho nabíjania pre rozpoznanie solárneho zariadenia. Regulátor solárneho nabíjania musí disponovať výstupom AES.

- Spojte prípojku S+ na riadení (obr. 33 E, strane 13) s príslušnou svorkou regulátora solárneho nabíjania.

Príslušný regulátor solárneho nabíjania zakúpite v špecializovanom obchode. Výrobca odporúča napríklad:

- Büttner MT 300-S
(www.buettner-elektronik.de)
- Votronic MPP 240 Duo Digital
(www.votronic.de)

8 Technické údaje

	RML9330	RML9331	RML9335
Prípojné napätie:	230 V~ / 50 Hz 12 V==		
Hrubý objem:	134 l		
Mraziaci priechinok:	12 l		
Hrubý objem (s vybratým mraziacim priechinokom):	138,5 l		
Čistý objem:	129 l		
Čistý objem (s vybratým mraziacim priechinokom):	133,5 l		
Príkon:	170 W (230 V~) 170 W (12 V==)		
Energetická spotreba:	3,2 kWh/24 h (230 V~) 340 Ah/24 h (12 V==)		
Spotreba plynu:	380 g / 24 h		
Klimatická trieda:	SN		
Emisie hluku:	0 dB(A)		
Zapaľovanie:	Manuálne	Automaticky	Automaticky
Voľba energie:	Manuálne	Manuálne	Automaticky
Rozmery:	obr. 1 , strane 3		
Hmotnosť:	37 kg		
Skúška/certifikát:			



POZNÁMKA

Vyhlasenie ES o zhode dostanete od spoločnosti Dometic.

	RML9430	RML9431	RML9435
Prípojné napätie:	230 V~ / 50 Hz 12 V==		
Hrubý objem:	146 l		
Mraziaci priechinok:	12 l		
Hrubý objem (s vybratým mraziacim priechinokom):	151 l		
Čistý objem:	142 l		
Čistý objem (s vybratým mraziacim priechinokom):	148 l		
Príkon:	170 W (230 V~) 170 W (12 V==)		
Energetická spotreba:	3,2 kWh/24 h (230 V~) 340 Ah/24 h (12 V==)		
Spotreba plynu:	380 g / 24 h		
Klimatická trieda:	SN		
Emisie hluku:	0 dB(A)		
Zapaľovanie:	Manuálne	Automaticky	Automaticky
Voľba energie:	Manuálne	Manuálne	Automaticky
Rozmery:	obr. 2 , strane 3		
Hmotnosť:	37 kg		
Skúška/certifikát:			



POZNÁMKA

Vyhlasenie ES o zhode dostanete od spoločnosti Dometic.

Před zahájením instalace a uvedením do provozu si pečlivě přečtěte tento návod a uschovejte jej. V případě dalšího prodeje výrobku předejte návod novému uživateli.

**POZNÁMKA**

Pokyny k ovládání naleznete v návodu k obsluze.

Obsah

1	Vysvětlivky symbolů	75
2	Bezpečnostní pokyny	76
3	Rozsah dodávky	77
4	Příslušenství	78
5	Použití v souladu se stanoveným účelem	78
6	Instalace chladničky	79
7	Připojení chladničky	86
8	Technické údaje	91

1 Vysvětlivky symbolů

**VÝSTRAHA!**

Bezpečnostní pokyny: Následkem nedodržení pokynů mohou být smrtelná nebo vážná zranění.

**UPOZORNĚNÍ!**

Bezpečnostní pokyny: Následkem nedodržení mohou být úrazy.

**POZOR!**

Nedodržení pokynů může mít za následek hmotné škody a narušení funkce výrobku.

**POZNÁMKA**

Doplňující informace týkající se obsluhy výrobku.

2 Bezpečnostní pokyny

V následujících případech nepřebírá výrobce žádné záruky za škody:

- Chybná montáž nebo chybné připojení
- Poškození výrobku působením mechanických vlivů a přepětí
- Změna výrobku bez výslovného souhlasu výrobce
- Použití k jiným účelům, než jsou popsány v tomto návodu



VÝSTRAHA!

- Nikdy neotevírejte absorpční agregát. Je pod vysokým tlakem a může v případě otevření způsobit zranění.
- Pokud se používá silikonová těsnicí hmota apod., dbejte na čisté zpracování beze zbytků. Pokud se silikonová vlákna dostanou do kontaktu s horkými částmi nebo otevřenými plameny, hrozí nebezpečí požáru.
- V případě, že je chladnička viditelně poškozena, nesmíte ji používat.
- Pokud je přívodní kabel na střídavý proud této chladničky poškozen, musíte jej nechat vyměnit výrobcem, jeho servisním centrem nebo jinou kvalifikovanou osobou tak, aby nemohlo dojít k žádnému ohrožení.
- Nikdy nekontrolujte netěsnosti chladničky otevřeným plamenem.
- Opravy chladničky smějí provádět pouze odborníci. Nesprávně provedené opravy mohou být zdrojem značných rizik.
- Používejte pouze propan nebo butan (**nikdy** zemní plyn).
- Chladničku používejte **výhradně** pod tlakem uvedeným na typovém štítku. Používejte pouze pevně nastavené regulátory tlaku, které odpovídají národním předpisům (v Evropě EN 12864).
- Při likvidaci staré chladničky demontujte všechna dvířka chladničky a police ponechte v chladničce, aby se zabránilo náhodnému uzamčení a udušení.



UPOZORNĚNÍ!

- Nebezpečí přivření! Nesahejte do závěsu.
- Před uvedením do provozu zkontrolujte, zda jsou přívodní kabel a zástrčka suché.

**POZOR!**

- Chladničku při přepravě přidržíte pouze za těleso chladničky. Chladničku nikdy nepřidržíte za absorpční agregát, chladicí žebra, plynová potrubí, dvířka ani ovládací panel.
- Dávejte při přepravě pozor, abyste nepoškodili chladicí okruh. Chladivo v chladicím okruhu je vysoce hořlavé.
Při poškození chladicího okruhu (zápach amoniaku):
 - Případně vypněte chladničku.
 - Pozor na otevřený oheň a jiskření.
 - Dobře větrejte místnost.
- Chladničku neinstalujte v blízkosti otevřeného ohně nebo jiných tepelných zdrojů (topení, plynová kamna apod.).
- **Nebezpečí přehřátí!**
Vždy dbejte, aby bylo teplo vznikající za provozu zařízení dostatečně odváděno. Zajistěte, aby byla chladnička postavena v dostatečné vzdálenosti od stěn nebo předmětů tak, aby mohl vzduch cirkulovat.
- Porovnejte údaj o napětí na typovém štítku s dostupným zdrojem napájení.
- Nikdy neotevírejte chladicí okruh.
- Pro připojení chladničky k síti se střídavým proudem používejte pouze příslušný přívodní kabel na střídavý proud.
- Používejte pouze kabely o odpovídajícím průřezu vedení.
- Nikdy nevytahujte zástrčku ze zásuvky tahem za přívodní kabel.
- Chladničku nesmíte vystavit dešti.

3 Rozsah dodávky

- Chladnička
- Formička na ledové kostky
- Návod k obsluze
- Návod k montáži

4 Příslušenství

Dostupné jako příslušenství (není součástí dodávky):

Název

Sada ventilátorů ke zvýšení chladicího výkonu při vysokých venkovních teplotách

Větrací mřížka

Zimní kryt na větrací mřížku

Dělič, zajištění lahví (pouze RML9430/9431/9435)

Nosný rošt s chráňtkem hran (pouze RML9430/9431/9435)

Uzamykatelná dveřní police

Držák na láhve pro uzamykatelnou dveřní polici

Uzamykatelné nosné rošty

Veškeré příslušenství je k dostání u specializovaného prodejce. V případě dotazů kontaktujte prosím přímo specializovaného prodejce nebo svého servisního partnera.

5 Použití v souladu se stanoveným účelem

Chladničky RML9330, RML9331, RML9335, RML9430, RML9431 a RML9435 jsou určeny k instalaci v karavanech nebo obytných vozech. Jsou určeny výhradně k chlazení a uchovávání potravin. Chladničky nejsou určeny k odbornému uchovávání léků.

Chladničky jsou konstruovány k provozu v síti stejnosměrného proudu a na zásuvku na střídavý proud a mohou být napájeny nezávisle na elektrickém proudu kapalným plynem (propan nebo butan). Chladničky **nesmějí** být provozovány na zemní plyn nebo svítiplyn.

6 Instalace chladničky

6.1 Příprava instalace

Při montáži chladničky dodržujte následující pokyny:

- K řádné cirkulaci chladiva nesmí stát chladnička se sklonem pod úhlem větším než 3°.
K tomu účelu zaparkujte vozidlo ve vodorovné poloze a zkontrolujte, zda je formička na ledové kostky umístěna v chladničce rovně.
- Chladničku je nutné instalovat tak, aby byla snadno přístupná pro servisní práce, bylo ji možné snadno demontovat a namontovat a bez velkých nákladů z vozidla vyjmout.
- Vzdálenost mezi chladničkou a zadní stěnou musí být min. 15 mm – max. 25 mm (obr. **5**, strana 5).
- Chladničku musíte instalovat do výklenku tak, aby za pohybu vozidla zůstala pevně stát. Dodržujte přitom následující rozměry (V x Š x H v mm):
 - **RML9330/9331/9335**: 1293 x 420 x 586,5 (obr. **1**, strana 3)
 - **RML9430/9431/9435**: 1293 x 468 x 553 (obr. **2**, strana 3)
- Ve vnější stěně musí být proveden ventilační (obr. **3** 1, strana 4) a odvzdušňovací otvor (obr. **3** 2, strana 4) s větrací mřížkou tak, aby byl možný dobrý odvod tepla ven:
 - Ventilační otvor: Mřížka pokud možno v úrovni podlahy výklenku, průřez minimálně 500 cm².
 - Odvzdušňovací otvor: co nejdále nad chladničkou.
 - Vzdálenost mezi ventilačním a odvzdušňovacím otvorem musí být minimálně 1050 mm (obr. **4**, strana 4).
- Nad chladničkou instalujte plech (obr. **3** 3, strana 4), který zajistí, aby se ve vozidle nehromadilo teplo.
- Pokud nelze instalovat větrací mřížku ventilačního otvoru v úrovni podlahy, musíte navíc zhotovit ventilační otvor (obr. **3** 4, strana 4) v podlaze k odvádění vznikajícího plynu.
- Vzdálenost nad 25 mm mezi chladničkou a zadní stěnou vede ke snížení výkonu a zvýšení spotřeby elektrické energie chladničky. Dutý prostor za chladničkou odpovídajícím způsobem zmenšete, aby se zajistilo dostatečné větrání a odvzdušňování (obr. **5**, strana 5). K tomu účelu použijte např. usměrňovací plech vzduchu.

- Pokud nelze splnit minimální vzdálenost mezi ventilačním otvorem a odvodušňovacím otvorem, musí být místo odvodušňovacího otvoru instalován střešní větrák.
 - Střešní větrák by měl být umístěn pokud možno přímo nad zadní stranou chladničky. Je-li nutné střešní větrák nainstalovat s posunem, použijte vzduchový kanál (obr. **6** 1, strana 5), jinak dojde k akumulaci tepla.
 - Vzdálenost mezi ventilačním otvorem a střešním větrákem musí být minimálně 1350 mm (obr. **6**, strana 5).
 - Pokud je k dispozici střešní klimatizace, musí být vzdálenost mezi střešním větrákem (obr. **7** 1, strana 6) a výstupem vzduchu ze střešní klimatizace (obr. **7** 2, strana 6) minimálně 300 mm.
- Chladnička nesmí být instalována po stranách ventilačního a odvodušňovacího otvoru, protože to bude mít za následek špatný výkon a zvýšenou spotřebu energie chladničky.
- Ventilační a odvodušňovací otvor nesmí být za provozu zakryt součástmi vozidla (např. otevřenými dveřmi nebo instalací příslušenství, např. držáku jízdních kol).
- Chladničku instalujte tak, aby byla chráněna před nadměrným tepelným zářením, protože to vede ke snížení výkonu a zvýšení spotřeby elektrické energie chladničky.
- Elektrická instalace musí být provedena v souladu s vnitrostátními a místními předpisy.
Evropské normy: EN 60335-1, EN 60335-2-24, EN 1648-1 a EN 1648-2.
- Plynová instalace musí být v souladu s vnitrostátními a místními předpisy.
Evropská norma: EN 1949.
- Chladnička musí být podle EN 1949 instalována tak, aby nebyla vystavena průvanu, viz kap. „Instalace chladničky se zamezením průvanu“ na straně 81.

6.2 Instalace chladničky se zamezením průvanu

Plynové chladničky v obytných přívěsech nebo obytných vozidlech musejí být podle normy EN 1949 instalovány tak, aby nebyly vystaveny průvanu. To znamená, že spalovaný vzduch není odebírán z vnitřního prostoru a nedochází k hromadění spalin na přímém vstupu do obytného prostoru.

Mezi zadní stěnou chladničky a vnitřního prostoru vozidla musí být instalována vhodná izolace.



VÝSTRAHA! Nebezpečí požáru!

K instalaci zabraňující průvanu nepoužívejte vysoce hořlavé materiály, jako jsou silikonové těsnicí hmoty, montážní pěny apod.

Výrobce doporučuje pružné těsnění, které usnadňuje montáž a demontáž z důvodu prováděné údržby.

- Upevněte těsnicí chlopně (obr. **8** 1, strana 6) na straně dorazu za chladničkou např. přilepením.
- Při montáži posuňte chladničku proti dorazovým lištám s těsnícími chlopněmi. Tím utěsníte prostor za chladničkou od vnitřního prostoru vozidla.

6.3 Zhotovení ventilačních a odvzdušňovacích otvorů



POZNÁMKA

Za vysokých okolních teplot může chladnička dosáhnout maximálního chladicího výkonu pouze za předpokladu, že je zajištěna optimální ventilace a odvzdušnění.

- Zhotovte ventilační a odvzdušňovací otvory v zadní stěně o velikosti 410 mm x 249 mm. Dodržujte přitom uvedené pokyny, viz kap. „Příprava instalace“ na straně 79.

V případě, že nelze větrací mřížku ventilačního otvoru instalovat v úrovni podlahy, musíte zhotovit ventilační otvor v podlaze:

- ▶ V podlaze za chladničkou v prostoru plynového hořáku zhotovte ventilační otvor (obr. **3** 4, strana 4).
- ▶ Chraňte otvor vhodnou clonou tak, aby za jízdy do otvoru nemohlo vniknout bahno nebo nečistoty (obr. **9**, strana 6).

Je-li nutné místo odvzdušňovacího otvoru použít střešní větrák:

- ▶ Zhotovte výřez v rámu ve střeše. Požadovaný rozměr naleznete v návodu ke střešnímu větráku. Dodržujte přitom uvedené pokyny, viz kap. „Příprava instalace“ na straně 79.

6.4 Montáž větrací mřížky

Poz. na obr. 10 , strana 6	Název
1	Montážní rám
2	Větrací mřížka
3	Zimní kryt
4	Klapka

- ▶ Montážní rám utěsněte proti vodě (obr. **11**, strana 7).
- ▶ Montážní rám nasadte a přišroubujte (obr. **12**, strana 7).
- ▶ Nasadte větrací mřížku (obr. **13**, strana 7).
- ▶ Vložte klapky a zajistěte jimi větrací mřížku (obr. **13**, strana 7).

6.5 Montáž střešního větráku

Poz. na obr. 14 , strana 7	Název
1	Montážní rám
2	Kryt

- ▶ Montážní rám utěsněte proti vodě (obr. **15**, strana 8).
- ▶ Montážní rám nasadte a přišroubujte (obr. **15**, strana 8).
- ▶ Nasadte kryt a pevně jej přišroubujte (obr. **16**, strana 8).

6.6 Montáž odvodu odpadního plynu



POZNÁMKA

Nepoužívejte žádný další komín na odpadní plyn, protože to vede ke snížení výkonu a zvýšení spotřeby elektrické energie do chladničky.

Odvod odpadního plynu se montuje ve výrobním závodě. Po demontáži odvodu odpadního plynu postupujte v případě požadavku na opětovnou montáž podle těchto kroků (obr. **17**, strana 8):

- ▶ T-kus (**1**) nasadte na adaptér (**2**) a na výfukové potrubí (**3**).
- ▶ T-kus orientujte pod úhlem 45° k zadní stěně.
- ▶ T-kus, adaptér a výfukové potrubí upevněte pomocí šroubu (**4**).

6.7 Upevnění chladničky



UPOZORNĚNÍ!

Vždy provrtejte k tomu určená pouzdra, jinak se mohou zapěněné součásti, např. vedení, poškodit.



POZNÁMKA

Boční stěny nebo nasazené lišty upevněte tak, aby šrouby byly dotaženy i při zvýšeném namáhání (při jízdě).

Postupujte takto (obr. **18**, strana 8):

- ▶ Chladničku přemístěte do konečné polohy.
- ▶ Čtyři šrouby (**1**) zašroubujte skrz čtyři plastová pouzdra v bočních stěnách chladničky a dále do stěny s výklenkem.
- ▶ Na hlavy šroubů nasadte krytky (**2**).

6.8 Změna směru zavírání dvířek (pouze RML9430/9431/9435)

- ▶ Sejměte ovládací panel:
 - **RML9430**: Opatrně stáhněte tlačítka a povolte šrouby, obr. **19**, strana 8
 - **RML9431/9435**: Otevřete dvířka chladničky a povolte šrouby na spodní straně ovládacího panelu, obr. **20**, strana 8
- ▶ Odšroubujte šroub horního závěsu dvířek a uschovejte jej (obr. **21**, strana 9).
- ▶ Zvedněte dvířka a sundejte je (obr. **22**, strana 9).
- ▶ Povolte dva šrouby na zámku dvířek a odstraňte zámek dvířek (obr. **23**, strana 9).
- ▶ Nasadte zámek dvířek opět na druhé straně a přišroubujte ho pomocí dvou šroubů (obr. **24**, strana 9).
- ▶ Vyšroubujte čep závěsu (obr. **25**, strana 9) a vložte jej na druhou stranu (obr. **26**, strana 9).
- ▶ Dvířka otočte o 180° (obr. **27**, strana 9).
- ▶ Dvířka nasadte na čep závěsu.
- ▶ Opět nasadte ovládací panel a pevně jej přišroubujte.

6.9 Nasazení dekoru dvířek



POZOR! Nebezpečí poškození!

Chladničku vždy pokládejte pouze na bok, nikdy na zadní stranu. Mohlo by dojít k poškození agregátu.

Dekor dvířek má následující rozměry (obr. **28**, strana 10):

- RML9330/9331/9335: **A**
- RML9430/9431/9435: **B**

Postupujte takto (obr. **29**, strana 10):

- Opatrně vytáhněte lištu dvířek. Ta je pouze nasunutá a je přidržena háčky (**A**).
- Do otvoru nasuňte nový dekor (**B**).
- Lištu dvířek opět nasad'te (**B**).
- ✓ Lišta dvířek je pevná, když slyšitelně zacvakne.

Pokud chladničku pro nasazení dekoru uložíte na stranu:

- Dříve než chladničku zapnete, počkejte několik hodin.

7 Připojení chladničky

7.1 Připojení k přívodu plynu



POZOR!

- Chladničku smí připojit k přívodu plynu pouze odborník v souladu s platnými předpisy a normami.
- Používejte pouze propanové nebo butanové láhve (ne zemní plyn ani svítiplyn) se zkontrolovaným tlakovým redukčním ventilem a vhodnou hlavicí. Porovnejte údaj o tlaku na typovém štítku s údajem o tlaku na regulátoru tlaku láhve s propanem nebo butanem.
- Chladničku používejte **výhradně** pod tlakem uvedeným na typovém štítku.
- Dodržujte tlaky předepsané ve vaší zemi. Používejte pevně instalovaný tlakový regulátor homologovaný podle DIN-DVGW:
 - Pro Německo platí: DIN EN 12864
 - Pro Evropu platí: EN 732 a EN 1949



POZNÁMKA

Chladnička je vybavena pro připojení tlaku 30 mbar. Při připojení k zařízení na 50 mbar použijte regulátor vstupního tlaku 50/30 mbar.

Chladničku musí být možné samostatně odpojit pomocí odpojovacího zařízení v plynovém vedení. Odpojovací zařízení musí být snadno přístupné.

- Chladničku odpojenou od napájení pevně zapojte k přívodu plynu (obr. **30**, strana 10).

Pro Evropu platí: Používejte šroubení s řezným kroužkem podle EN 1949. Připojení hadic není dovoleno.

- Po odborné instalaci nechejte provést zkoušku těsnosti a plamenovou zkoušku dle EN 1949 autorizovaným odborníkem. Nechejte vystavit osvědčení o této zkoušce.

7.2 Připojení k 12 V_{DC} a 230 V_{AC}



POZOR!

- Elektrická instalace a opravy musí být prováděny odborníkem v souladu s platnými předpisy a normami.
- Podle normy EN 1648-1 nesmí být v karavanu navzájem spojena příslušná záporná a kladná vedení přípojek na stejnosměrný proud pro topné těleso a osvětlení. To může způsobit elektromagnetické rušení nebo poškození elektrických součástí.
- Instalaci měniče smí provádět pouze odborník.



POZNÁMKA

- Síťová zásuvka musí být dobře přístupná tak, aby bylo možné podle potřeby odpojit síťovou zástrčku a tím současně i chladničku od elektrické sítě.
- Zástrčka přívodního kabelu na střídavý proud nesmí být seříznutá.
- Přívodní kabel musí být položen tak, aby nepřišel do styku s horkými částmi agregátu/hořáku ani s ostrými hranami.
- Změny na vnitřní elektrické instalaci nebo přípojce dalších elektrických komponentů (např. externího přídavného ventilátoru) na vnitřní kabeláži chladničky vedou k zániku homologace E1/CE a případných nároků z odpovědnosti za vady a odpovědnosti za výrobek!

► Chladničky RML9330/9430 se připojují takto (obr. 31, strana 11):

Poz.	Název
1	Topné těleso, kladný pól (+) stejnosměrného proudu
2	Topné těleso, zemnicí svorka stejnosměrného proudu
3	Topná vložka, svorkovnice stejnosměrného proudu
4	Osvětlení, záporný pól (-)
5	Osvětlení, kladný pól (+)
6	Osvětlení, svorkovnice stejnosměrného proudu
7	LED osvětlení na stejnosměrný proud
8	Vypínač LED osvětlení
9	Přívodní kabel na střídavý proud
10	Kostra krytu (horní díl)
11	Adaptér tepelného proudu
12	Galvanometr
13	Topná vložka na střídavý proud
14	Relé 30 A
15	Topná vložka na stejnosměrný proud

► Chladničky RML9331/9335/9431/9435 se připojují takto (obr. 32, strana 12):

Poz.	Název
1	Topná vložka na střídavý proud
2	Přívodní kabel na střídavý proud
3	Kostra, střídavý proud
4	Ionizace
5	Zapalování
6	Hořák
7	Topná vložka, napájení stejnosměrným proudem
8	Topná vložka na stejnosměrný proud
9	LED osvětlení
10	Elektronika, napájení stejnosměrným proudem
11	Přívod plynu
12	Výstup plynu
13	Plynový ventil
14	Výstup stejnosměrného proudu
15	Přívod plynového ventilu
A	Volitelné přípojky k výstupu stejnosměrného proudu
B	Záporný pól (-), trvalé napájení elektroniky stejnosměrným proudem
C	Kladný pól (+), trvalé napájení elektroniky stejnosměrným proudem
D	Přípojka D+
E	Přípojka S+
F	Topné těleso, kladný pól (+) stejnosměrného proudu
G	Topné těleso, zemnicí svorka stejnosměrného proudu

Střídavý proud:

- Chladničku připojte pomocí síťové zástrčky k zásuvce na střídavý proud.

Stejnoseměrný proud:

Respektujte následující průřezy vodičů:

- < 6 m (v interiéru): 6 mm²
 - > 6 m (v interiéru): 10 mm²
 - Spojení D+ a S+: 1 mm²
 - Kabely vedené ojí přívěsu (pouze karavan): 2,5 mm²
- Přívodní vedení k topnému tělesu (přípojka 4) zajistěte pojistkou na 20 A a přívodní vedení k osvětlení / elektronice (přípojka 6) pojistkou na 2 A.
 - Topné těleso (přípojky 3 a 4) připojte co nejkratším kabelem.
 - Přívodní kabel ved'te k topnému tělesu (přípojky 3 a 4) přes relé řízené zámekem zapalování, aby se zabránilo úplnému vybití baterie při vypnutí motoru nedopatřením (obr. 33, strana 13).
 - **Pouze RML9331/9335/9431/9435:** K přípojce osvětlení/elektroniky (přípojky 5 a 6) připojte trvalé napájení 12 V.

D+ (pouze RML9335/9435)

Chladnička vybere v automatickém režimu nejpříznivější provozní režim. Chladnička se provozuje pouze na stejnosměrný proud, když je motor vozidla v chodu. Elektronika chladničky využívá k rozpoznání běžícího motoru vozidla signál D+ dynamu.

- Přípojku D+ propojte na řídicí jednotce (obr. 32 D, strana 12) s odpovídající svorkou vozidla.

S+ (pouze RML9335/9435)

Chladnička je v automatickém provozním režimu s výhodou provozována na stejnosměrný proud, vyráběný vlastním solárním zařízením vozidla. Elektronika chladničky využívá k rozpoznání solárního systému signál S+ regulátoru solárního nabíjení. Solární regulátor nabíjení musí být vybaven výstupem AES.

- Přípojku S+ propojte na řídicí jednotce (obr. 33 E, strana 13) s odpovídající svorkou regulátoru solárního nabíjení.

Odpovídající regulátor solárního nabíjení je k dostání u specializovaného prodejce. Výrobce doporučuje například:

- Büttner MT 300-S
(www.buettner-elektronik.de)
- Votronic MPP 240 Duo Digital
(www.votronic.de)

8 Technické údaje

	RML9330	RML9331	RML9335
Napájecí napětí:	230 V \sim / 50 Hz 12 V \equiv		
Objem brutto:	134 l		
Mraznička:	12 l		
Obsah brutto (vyjmutá mraznička):	138,5 l		
Čistý objem:	129 l		
Čistý objem (vyjmutá mraznička):	133,5 l		
Příkon:	170 W (230 V \sim) 170 W (12 V \equiv)		
Spotřeba energie:	3,2 kWh/24 h (230 V \sim) 340 Ah/24 h (12 V \equiv)		
Spotřeba plynu:	380 g/24 h		
Klimatická třída:	SN		
Hlukové emise:	0 dB(A)		
Zapalování:	Ručně	Automaticky	Automaticky
Výběr energie:	Ručně	Ručně	Automaticky
Rozměry:	obr. 1 , strana 3		
Hmotnost:	37 kg		
Zkouška/certifikát:			



POZNÁMKA

Prohlášení o shodě ES u firmy Dometic.

	RML9430	RML9431	RML9435
Napájecí napětí:	230 V~ / 50 Hz 12 V==		
Objem brutto:	146 l		
Mraznička:	12 l		
Obsah brutto (vyjmutá mraznička):	151 l		
Čistý objem:	142 l		
Čistý objem (vyjmutá mraznička):	148 l		
Příkon:	170 W (230 V~) 170 W (12 V==)		
Spotřeba energie:	3,2 kWh/24 h (230 V~) 340 Ah/24 h (12 V==)		
Spotřeba plynu:	380 g/24 h		
Klimatická třída:	SN		
Hlukové emise:	0 dB(A)		
Zapalování:	Ručně	Automaticky	Automaticky
Výběr energie:	Ručně	Ručně	Automaticky
Rozměry:	obr. 2 , strana 3		
Hmotnost:	37 kg		
Zkouška/certifikát:			

**POZNÁMKA**

Prohlášení o shodě ES u firmy Dometic.

Pred vgradnjo in prvo uporabo natančno preberite ta navodila in jih shranite. Ob morebitni predaji drugemu uporabniku ne pozabite priložiti tudi teh navodil.

**NASVET**

Napotke za upravljanje najdete v Navodilu za upravljanj.

Kazalo

1	Razlaga simbolov	94
2	Varnostni napotki	95
3	Obseg dobave	96
4	Pribor	97
5	Namenska uporaba.	97
6	Vgradnja hladilnika	98
7	Priključitev hladilnika	104
8	Tehnični podatki	109

1 Razlaga simbolov

**OPOZORILO!**

Varnostni napotek: Neupoštevanje lahko povzroči smrt ali težko poškodbo.

**POZOR!**

Varnostni napotek: Neupoštevanje lahko povzroči poškodbe.

**OBVESTILO!**

Neupoštevanje lahko povzroči materialno škodo in vpliva na delovanje izdelka.

**NASVET**

Dopolnilne informacije za upravljanje naprave.

2 Varnostni napotki

Proizvajalec ne prevzame odgovornosti za škode v naslednjih primerih:

- napake pri montaži ali priključitvi
- poškodbe proizvoda zaradi mehanskih vplivov in prenapetosti
- spremembe na proizvodu brez izrecnega dovoljenja proizvajalca
- uporaba v druge namene, kot so opisani v navodilih



OPOZORILO!

- Nikoli ne odpirajte absorpcijskega agregata. Je pod visokim tlakom in če bi ga odprli, lahko povzroči poškodbe.
- Če uporabite silikonsko tesnilno maso ali podobno, pazite, da delo opravite čisto in brez ostankov mase. Če silikonske niti pridejo v stik z vročimi deli ali odprtim ognjem, obstoji nevarnost požara.
- Če ste na hladilniku opazili vidne poškodbe, ga ne smete uporabljati.
- Če je priključni kabel za izmenični tok tega hladilnika poškodovan, ga mora zamenjati proizvajalec, njegova servisna služba oziroma ustrezno usposobljena oseba ali služba. V nasprotnem primeru obstaja nevarnost za uporabnika.
- Tesnosti hladilnika nikoli ne preverjajte z odprtim ognjem.
- Vsa popravila na tem hladilniku naj opravijo samo primerno usposobljeni serviserji. Nestrokovno opravljena popravila lahko povzročijo precejšnje nevarnost.
- Uporabite le plin propan ali butan (**ne** zemeljskega plina).
- Hladilnik sme **izključno** obratovati le s tlakom, ki je naveden na tipski tablici. Uporabljajte samo fiksno nastavljene regulatorje tlaka, ki ustrezajo nacionalnim predpisom (v Evropi je to standard EN 12864).
- Preden star hladilnik odstranite med odpadke, demontirajte vsa vrata hladilnika, ne odstranite polic v hladilniku, da preprečite nenamerno zapiranje in zadušitev.



POZOR!

- Nevarnost zmečkanin! Ne posegajte v tečaj.
- Pred vklopom naprave vedno preverite, ali sta vtič in priključni kabel suha.

**OBVESTILO!**

- Med transportom fiksirajte hladilnik le na korpusu. Hladilnika nikoli ne fiksirajte na absorpcijskem agregatu, hladilnih rebrih, plinskih napeljavah, vratih ali upravljalnem zaslonu.
- Pri transportu pazite, da ne poškodujete hladilnega krogotoka. Hladilno sredstvo v hladilnem krogotoku je lahko vnetljivo. Ob poškodbi hladilnega krogotoka (vonj po amoniaku):
 - Po potrebi izklopite hladilnik.
 - Preprečujte odprt ogenj in vžigalne iskre.
 - Prostor dobro zračite.
- Hladilnika ne vgraditev bližino odprtega ognja ali drugih toplotnih virov (grelci, plinske peči itd.).
- **Nevarnost pregretja!**

Vedno pazite na to, da se toplota, ki se sprošča med delovanjem, zadostno odvaja. Skrbite za to, da je razmik med hladilnikom in sosednjimi stenami in predmeti tak, da zrak lahko kroži.
- Primerjajte podatke o napetosti na tipski ploščici z dejanskim razpoložljivim energetskega napajanjem.
- Nikakor ne odpirajte hladilnega krogotoka.
- Hladilnik priključite v vtičnico izmeničnega toka le s pripadajočim priključnim kablom za izmenični tok.
- Uporabite le kabel z ujemajočim prečnim prerezom vodnika.
- Vtiča iz vtičnice nikoli ne vlecite tako, da držite za priključni kabel.
- Hladilnik ne sme biti izpostavljen dežju.

3 Obseg dobave

- Hladilnik
- Posoda za kocke ledu
- Navodila za upravljanje
- Navodila za montažo

4 Pribor

Na voljo kot pribor (ni del obsega dobave):

Poimenovanje

Komplet ventilatorja za povečanje hladilne moči pri visokih zunanjih temperaturah

Prezračevalne rešetke

Zimski pokrov za prezračevalno rešetko

Ločevalnik, zatik za steklenice (le RML9430/9431/9435)

Nosilna rešetka z zaščito robov (le RML9430/9431/9435)

Predal za vrata, ki ga lahko blokirate

Držalo steklenice za predal za vrata, ki ga lahko blokirate

Nosilne rešetke, ki jih lahko blokirate

Ves pribor je na voljo pri strokovnem trgovcu. Za vprašanja se obrnite neposredno na strokovnega trgovca ali vašega servisnega partnerja.

5 Namenska uporaba

Hladilniki RML9330, RML9331, RML9335, RML9430, RML9431 in RML9435 so zasnovani za vgradnjo v bivalne prikolice ali avtodome. Primerni so izključno za hlajenje in shranjevanje živil. Hladilniki niso predvideni za strokovno hrambo zdravil.

Hladilniki so dimenzionirani za obratovanje v omrežju na enosmerni tok in na vtičnici za izmenični tok, obratujejo lahko pa tudi neodvisno od toka na utekočinjen plin (propan ali butan). Hladilniki **ne smejo** obratovati na zemeljski ali mestni plin.

6 Vgradnja hladilnika

6.1 Priprava vgradnje

Pri montaži hladilnika upoštevajte naslednje napotke:

- Da lahko hladilno sredstvo pravilno kroži, hladilnik ne sme biti nagnjen za več kot 3°.
V ta namen vozilo parkirajte na raven teren in preverite, ali posoda za kocke ledu izravnano leži v hladilniku.
- Hladilnik mora biti vgrajen tako, da je dobro dostopen za servisiranje, da se lahko z lahkoto demontira in vgradi, ter da se lahko brez težav odnese iz vozila.
- Odmik hladilnika od stene mora znašati min. 15 mm – max. 25 mm (sl. **5**, stran 5).
- Hladilnik mora biti vgrajen v nišo, da pri premikanju vozila ostane v čvrsti legi. Pri tem upoštevajte sledeče mere (V x Š x G v mm):
 - **RML9330/9331/9335**: 1293 x 420 x 586,5 (sl. **1**, stran 3)
 - **RML9430/9431/9435**: 1293 x 468 x 553 (sl. **2**, stran 3)
- V zunanji steni je treba predvideti prezračevalno odprtino (sl. **3** 1, stran 4) in odzračevalno odprtino (sl. **3** 2, stran 4) s prezračevalno rešetko, da se lahko nastajajoča toplota dobro oddaja na prosto:
 - Prezračevalna odprtina: prezračevalna rešetka po možnosti v nivoju tal vgradne niše s prečnim prerezom najmanj 500 cm².
 - Odprtina za odzračevanje: čim višje nad hladilnikom.
 - Razdalja med prezračevalno in odzračevalno odprtino mora znašati najmanj 1050 mm (sl. **4**, stran 4).
- Nad hladilnikom predvidite toplotno prevodno pločevino (sl. **3** 3, stran 4), da se toplota ne zadržuje v vozilu.
- Če prezračevalne rešetke prezračevalne odprtine ne morete vgraditi v nivoju tal, je treba v tleh predvideti dodatno prezračevalno odprtino (sl. **3** 4, stran 4) za odvajanje izstopajočega plina.
- Razmik nad 25 mm med hladilnikom in zadnjo steno vodi do izgube moči in povečane porabe energije hladilnika. Da zagotovite zadostno prezračevanje in odzračevanje, ustrezno znižajte votli prostor za hladilnikom (sl. **5**, stran 5). V ta namen uporabite npr. zračno prevodno pločevino.

- Če ne morete zagotoviti minimalne razdalje med prezračevalno in odzračevalno odprtino, morate namesto odzračevalne odprtine vgraditi stropni odzračevalnik.
 - Stropni odzračevalnik namestite čim bolj neposredno nad zadnjo stran hladilnika. Uporabite zračni kanal (sl. **6** 1, stran 5), če morate stropni odzračevalnik vgraditi zamaknjeno, saj sicer pride do toplotnih zastojev.
 - Razdalja med prezračevalno odprtino in stropnim odzračevalnikom mora znašati najmanj 1350 mm (sl. **6**, stran 5).
 - Če obstaja strešna klimatska naprava, mora razdalja med stropnik odzračevalnikom (sl. **7** 1, stran 6) in izpustom zraka klimatske naprave (sl. **7** 2, stran 6) znašati najmanj 300 mm.
- Ob straneh hladilnika ne smete vgraditi k prezračevalnim in odzračevalnim odprtinam, saj to vodi k izgubi moči in povečani porabi energije hladilnika.
- Med obratovanjem prezračevalnih in odzračevalnih odprtin ne smejo prekrivati deli vozila (npr. odprta vrata ali montiran pribor, kot npr. nosilci koles).
- Hladilnik namestite tako, da bo zaščiten pred prekomernim toplotnim sevanjem, saj to privede do znižanja moči in povečane porabe energije hladilnika.
- Električno instalacijo morate izvesti po nacionalnih in krajevnih predpisih. Evropski standardi: EN 60335-1, EN 60335-2-24, EN 1648-1 in EN 1648-2.
- Plinsko instalacijo morate izvesti po nacionalnih in krajevnih predpisih. Evropski standard: EN 1949.
- Po EN 1949 mora biti hladilnik vgrajen vlečno tesno, glejte pogl. „Vlečno tesna vgradnja hladilnika“ na strani 99.

6.2 Vlečno tesna vgradnja hladilnika

Hladilniki na plin morajo biti v bivalnih prikolicah ali avtodomih po EN 1949 vgrajeni vlečno tesno. To pomeni, da se zgorevalni zrak ne odvzema iz notranjosti in je preprečen neposreden vstop dimnih plinov v bivalni prostor.

Med hrbtno steno hladilnika in notranjostjo vozila je treba predvideti primerno zatezitev.



OPOZORILO! Nevarnost požara!

Za vlečno tesno vgradnjo ne smete uporabljati lahko vnetljivih materialov, kot so silikonske tesnilne mase, montažna pena ali podobno.

Proizvajalec priporoča uporabo fleksibilnega tesnila, da se poenostavi demontaža in vgradnja z namenom vzdrževanja.

- ▶ Tesnilne lamele (sl. **8** 1, stran 6) pritrdite na pritrdilno letev za hladilnikom, npr. tako, da jih prilepite.
- ▶ Pri montaži hladilnik potisnite na pritrdilne letve s tesnilnimi lamelami. Tako je prostor za hladilnikom zatesnjen proti notranjosti vozila.

6.3 Izdelava prezračevalnih in odzračevalnih odprtin



NASVET

Pri visokih temperaturah okolice lahko hladilnik zagotovi svojo maksimalno moč hlajenja le, če je poskrbljeno za optimalno prezračevanje in odzračevanje.

- ▶ V zunanji steni izdelajte po eno prezračevalno in odzračevalno odprtino velikosti 410 mm x 249 mm. Pri tem upoštevajte napotke, glejte pogl. „Priprava vgradnje“ na strani 98.

Če prezračevalne rešetke prezračevalne odprtine ne morete vgraditi v nivoju tal vgradne niše, morate v tla vgraditi prezračevalno odprtino:

- ▶ Za hladilnikom v območju plinskega gorilnika v tleh izdelajte prezračevalno odprtino (sl. **3** 4, stran 4).
- ▶ Konec odprtine zavarujte z loputo, da med vožnjo ne more vstopati blato ali umazanija (sl. **9**, stran 6).

Če morate namesto odzračevalne odprtine uporabiti stropni odzračevalnik:

- ▶ v streho izrežite okvir. Potrebne mere so navedene v navodilu stropnega odzračevalnika. Pri tem upoštevajte napotke, glejte pogl. „Priprava vgradnje“ na strani 98.

6.4 Montiranje prezračevalne rešetke

Poz. na sl. 10 , stran 6	Poimenovanje
1	Vgradni okvir
2	Prezračevalna rešetka
3	Zimski pokrov
4	Drsnik

- Vgradni okvir zatesnite proti vdiranju vode (sl. **11**, stran 7).
- Vstavite vgradni okvir in ga trdno privijte z vijaki (sl. **12**, stran 7).
- Vstavite prezračevalno rešetko (sl. **13**, stran 7).
- Vstavite drsnike in z njimi zaklenite prezračevalno rešetko (sl. **13**, stran 7).

6.5 Montiranje stropnega odzračevalnika

Poz. na sl. 14 , stran 7	Poimenovanje
1	Vgradni okvir
2	Pokrov

- Vgradni okvir zatesnite proti vdiranju vode (sl. **15**, stran 8).
- Vstavite vgradni okvir in ga trdno privijte z vijaki (sl. **15**, stran 8).
- Vstavite pokrov in ga trdno privijte z vijaki (sl. **16**, stran 8).

6.6 Montiranje vodila dimnih plinov



NASVET

Ne vstavljajte dodatnega dimnika za odpadne pline, saj to vodi k izgubi moči in povečani porabi energije hladilnika.

Odvod dimnih plinov je tovarniško montiran. Če ste odvod dimnih plinov demontirali in ga želite znova montirati, postopajte na sledeč način (sl. **17**, stran 8):

- T-kos (**1**) natakните na adapter (**2**) in na cev za dimne pline (**3**).
- T-kos izravnajte pod kotom 45° na zadnjo steno.
- Z vijakom (**4**) fiksirajte T-kos, adapter in cev za dimne pline.

6.7 Pritrditev hladilnika



POZOR!

Vedno vrtajte skozi za to predvidene šobe, ker se sicer lahko poškodujejo komponente, obdane s peno, kot so vodniki ipd.



NASVET

Stranice ali pritrjene letve pritrdite tako, da vijaki čvrsto držijo tudi v primeru večjih obremenitev (med vožnjo).

Postopajte na sledeč način (sl. **18**, stran 8):

- Hladilnik namestite v dokončen položaj.
- Štiri vijake (**1**) privijte skozi štiri puše iz umetne snovi v stranske stene hladilnika in naprej v steno niše.
- Glave vijakov prekrijte s pokrovčki (**2**).

6.8 Sprememba smeri odpiranja vrat (le RML9430/9431/9435)

- Odstranite upravljalno zaslonko:
 - **RML9430**: Previdno snemite vrtljive gumbe in popustite vijake, sl. **19**, stran 8
 - **RML9431/9435**: Odprite vrata hladilnika in popustite vijake na spodnji strani upravljalne zaslonke, sl. **20**, stran 8

- ▶ Izvijte tečajni vijak na zgornjem tečaju vrat in ga shranite (sl. **21**, stran 9).
- ▶ Vrata privzdignite in odstranite (sl. **22**, stran 9).
- ▶ Popustite dva vijaka na zaklepu vrat in slednjega odstranite (sl. **23**, stran 9).
- ▶ Zaklep vrat ponovno vstavite na drugi strani in ga privijte z obema vijakoma (sl. **24**, stran 9).
- ▶ Izvijte zatik tečaja (sl. **25**, stran 9) in ga vstavite na drugi strani (sl. **26**, stran 9).
- ▶ Vrata zasukajte za 180° (sl. **27**, stran 9).
- ▶ Vrata natakните na zatike tečaja.
- ▶ Znova vstavite upravljalno zaslonko in jo trdno privijte z vijaki.

6.9 Vstavljanje okrasja vrat



OBVESTILO! Nevarnost poškodb!

Hladilnik vedno položite na stranico, nikoli na hrbtno stran.
V nasprotnem primeru se lahko poškoduje agregat.

Okrasje vrat ima sledeče dimenzije (sl. **28**, stran 10):

- RML9330/9331/9335: **A**
- RML9430/9431/9435: **B**

Postopajte na sledeč način (sl. **29**, stran 10):

- ▶ Previdno izvlecite letvico vrat. Slednja je le natakнjena, držijo jo drobni kavljji (**A**).
- ▶ Novo okrasje potisnite v odprtino (**B**).
- ▶ Znova natakните letvico vrat (**B**).
- ✓ Letvica je pritrjena, ko slišno zaskoči.

Če ste za menjavo okrasja hladilnik položili na stranico:

- ▶ preden hladilnik znova zaženete počakajte nekaj ur.

7 Priljučitev hladilnika

7.1 Priljučitev na oskrbo s plinom



OBVESTILO!

- Le strokovnjak sme hladilnik priklučiti na oskrbo s plinom v skladu z veljavnimi predpisi in standardi.
- Uporabljajte le plinske jeklenke s propanom ali butanom (ne zemeljskega ali mestnega plina), ki so opremljene s preizkušenim tlačnim reducirnim ventilom in primernim priključnim delom. Primerjajte naveden tlak na tipski tablici s tlakom na regulatorju tlaka propanске ali butanske jeklenke.
- Hladilnik sme obratovati **izključno** s tlakom, ki je naveden na tipski tablici.
- Upoštevajte tlake, ki so dovoljeni v vaši državi. Uporabite fiksno nastavljen regulator tlaka, ki ima odobritev po DIN-DVGW:
 - V Nemčiji velja: DIN EN 12864
 - V Evropi velja: EN 732 in EN 1949



NASVET

Hladilnik je dimenzioniran za priključni tlak 30 mbar. Pri priklučitvi na sistem s 50 mbar uporabite regulator predtlaka 50/30 mbar.

Hladilnik mora biti možno posebej blokirati z zaporno enoto v plinskem vodu. Zaporna enota mora biti dobro dostopna.

- Hladilnik fiksno in brez napetosti priklučite na oskrbo s plinom (sl. **30**, stran 10). V Evropi velja: Uporabite navoj z zareznim obročem po EN 1949. Priključitev z gibko cevjo ni dopustna.
- Po strokovno opravljeni instalaciji mora pooblaščen strokovnjak izvesti preverjanje tesnosti in test plamena po EN 1949. Strokovnjak naj vam izda potrdilo o tem preverjanju.

7.2 Priključitev na 12 V \equiv in 230 V \sim



OBVESTILO!

- Električno instalacijo in popravila sme izvajati le strokovnjak v skladu z veljavnimi predpisi in standardi.
- Po EN 1648-1 se v Caravanu posamezni negativni in pozitivni vodniki priključkov enosmernega toka za grelni element in osvetlitev ne smejo povezati med seboj. Sicer lahko pride do električnega ogrožanja ali poškodovanja električnih komponent.
- Razsmernik sme vgraditi le strokovnjak.



NASVET

- Omrežna priključna puša mora biti dobro dosegljiva, tako da po potrebi lahko izvlečete omrežni vtič in tako hladilnik odklopite od omrežja.
- Vtič priključnega kabla izmeničnega toka ne sme biti odrezan.
- Priključni kabli morajo biti napeljeni tako, da ne pridejo v stik z vročimi deli agregata/gorilnika ali z ostrimi robovi.
- Spremembe interne električne instalacije ali priključitev drugih električnih komponent (npr. dodatni ventilator tujega proizvajalca) na interno ožičenje hladilnika privedejo do prenehanja veljavnosti atesta E1/CE ter vsake pravice iz garancije in jamstva proizvajalca za proizvod!

- Hladilnike RML9330/9430 priključite na sledeč način (sl. 31, stran 11):

Poz.	Poimenovanje
1	Grelni element pozitivni pol (+), enosmerni tok
2	Grelni element, ozemljitvena sponka, enosmerni tok
3	Grelna patrona, spončnica, enosmerni tok
4	Osvetlitev negativni pol (-)
5	Osvetlitev pozitivni pol (+)
6	Osvetlitev, spončnica, enosmerni tok
7	LED osvetlitev, enosmerni tok
8	LED osvetlitev, stikalo
9	Priključni kabel izmeničnega toka
10	Masa ohišje (zgornji del)
11	Adapter termotoka
12	Galvanometer
13	Grelna patrona, izmenični tok
14	Rele 30 A
15	Grelna patrona, enosmerni tok

- Hladilnike RML9331/9335/9431/9435 priključite na sledeč način (sl. 32, stran 12):

Poz.	Poimenovanje
1	Grelna patrona, izmenični tok
2	Priključni kabel izmeničnega toka
3	Masa izmenični tok
4	Ionizacija
5	Vžig
6	Gorilnik
7	Grelna patrona, oskrba z enosmernim tokom
8	Grelna patrona, enosmerni tok
9	LED osvetlitev
10	Elektronika, oskrba z enosmernim tokom
11	Vhod plina
12	Izhod plina
13	Plinski ventil
14	Izhod enosmerni tok
15	Plinski ventil, dovod
A	Opcijski priključki na izhodu enosmernega toka
B	Negativni pol (-) stalno napajanje elektronike z enosmernim tokom
C	Pozitivni pol (+) stalno napajanje elektronike z enosmernim tokom
D	Priključek D+
E	Priključek S+
F	Grelni element pozitivni pol (+), enosmerni tok
G	Grelni element, ozemljitvena sponka, enosmerni tok

Izmenični tok:

- hladilnik z omrežnim vtičem priključite na vtičnico izmeničnega toka.

Enosmerni tok:

upoštevajte sledeče prečne prereze vodnikov:

- < 6 m (v notranjosti): 6 mm²
 - > 6 m (v notranjosti): 10 mm²
 - Povezave D+ in S+: 1 mm²
 - Preko ojnice speljani kabli (le karavan): 2,5 mm²
- Dovod do grelnega elementa (priključek 4) zavarujte z varovalko 20-A, dovod do osvetlitve/elektronike (priključek 6) pa z varovalko 2-A.
 - Grelni element (priključki 3 in 4) priključite s kolikor je možno kratkim kablom.
 - Dovod do grelnega elementa (priključki 3 in 4) speljite preko releja, krmiljenega s ključavnico za vžig, da preprečite, da se pri pomotoma izklopljenem motorju akumulator povsem izprazni (sl. **33**, stran 13).
 - **Le RML9331/9335/9431/9435:** Na priključek osvetlitve/elektronike (priključki 5 in 6) priključite stalno napajanje 12 V.

D+ (le RML9335/9435)

Hladilnik v avtomatskem načinu obratovanja izbere najugodnejši obstoječ obratovni način. Hladilnik obratuje ne enosmerni tok le, ko motor vozila teče. Elektronika hladilnika za prepoznavo tekočega motorja vozila koristi signal D+ generatorja.

- Priključek D+ na krmilju (sl. **32** D, stran 12) povežite z ustrezno sponko vozila.

S+ (le RML9335/9435)

Hladilnik v avtomatskem načinu obratovanja prednostno obratuje na enosmerni tok vozilu lastnega solarnega sistema. Elektronika hladilnika za prepoznavo solarnega sistema koristi signal S+ solarnega regulatorja polnjenja. Solarni regulator polnjenja mora posedovati izhod AES.

- Priključek S+ na krmilju (sl. **33** E, stran 13) povežite z ustrezno sponko solarnega regulatorja polnjenja.

Ustrezne solarne regulatorje polnjenja dobite v strokovni trgovini.

Proizvajalec priporoča na primer:

- Büttner MT 300-S
(www.buettner-elektronik.de)
- Votronic MPP 240 Duo Digital
(www.votronic.de)

8 Tehnični podatki

	RML9330	RML9331	RML9335
Priključna napetost:	230 V \sim / 50 Hz 12 V \equiv		
Bruto prostornina:	134 l		
Zamrzovalni predal:	12 l		
Bruto količina (odstranjen zamrzovalni predal):	138,5 l		
Neto količina:	129 l		
Neto količina (odstranjen zamrzovalni predal):	133,5 l		
Odvzem toka:	170 W (230 V \sim) 170 W (12 V \equiv)		
Poraba energije:	3,2 kWh/24 h (230 V \sim) 340 Ah/24 h (12 V \equiv)		
Poraba plina:	380 g/24 h		
Klimatski razred:	SN		
Emisije hrupa:	0 dB (A)		
Vžig:	ročno	avtomatsko	avtomatsko
Izbira energije:	ročno	ročno	avtomatsko
Dimenzije:	sl. 1 , stran 3		
Masa:	37 kg		
Preverjanje/certifikat:			



NASVET

Izjavo o skladnosti CE dobite pri podjetju Dometic.

	RML9430	RML9431	RML9435
Priključna napetost:	230 V~ / 50 Hz 12 V==		
Bruto prostornina:	146 l		
Zamrzovalni predal:	12 l		
Bruto količina (odstranjen zamrzovalni predal):	151 l		
Neto količina:	142 l		
Neto količina (odstranjen zamrzovalni predal):	148 l		
Odvzem toka:	170 W (230 V~) 170 W (12 V==)		
Poraba energije:	3,2 kWh/24 h (230 V~) 340 Ah/24 h (12 V==)		
Poraba plina:	380 g/24 h		
Klimatski razred:	SN		
Emisije hrupa:	0 dB (A)		
Vžig:	ročno	avtomatsko	avtomatsko
Izbira energije:	ročno	ročno	avtomatsko
Dimenzije:	sl. 2 , stran 3		
Masa:	37 kg		
Preverjanje/certifikat:			

**NASVET**

Izjavo o skladnosti CE dobite pri podjetju Dometic.

Mobile living made easy.



dometic.com

**YOUR LOCAL
DEALER**

dometic.com/dealer

**YOUR LOCAL
SUPPORT**

dometic.com/contact

**YOUR LOCAL
SALES OFFICE**

dometic.com/sales-offices

A complete list of Dometic companies, which comprise the Dometic Group, can be found in the public filings of:
DOMETIC GROUP AB Hemvärnsgatan 15 SE-17154 Solna Sweden