

↗ DOMETIC

REFRIGERATION REFRIGERATORS

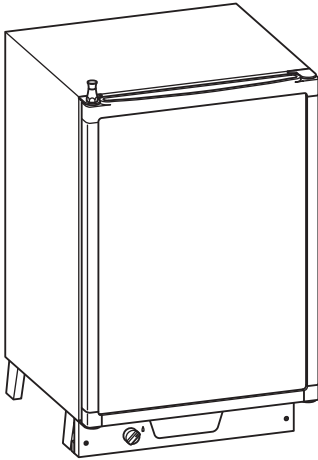

RM122, RM123

FR

Réfrigérateur à absorption

Instructions de montage
et de service 8

ES

Nevera con extractor

Instrucciones de montaje y de uso 28

NL

Absorptiekoelkast

Montagehandleiding en
gebruiksaanwijzing 48

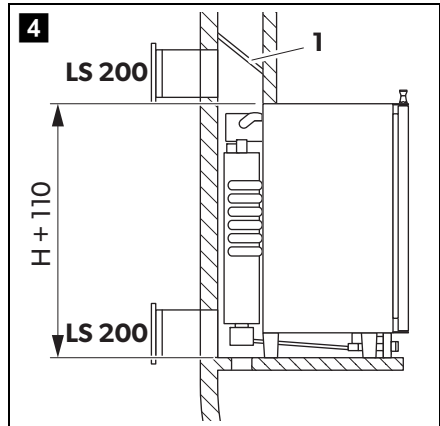
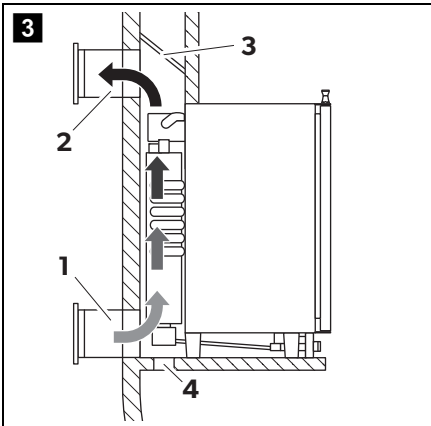
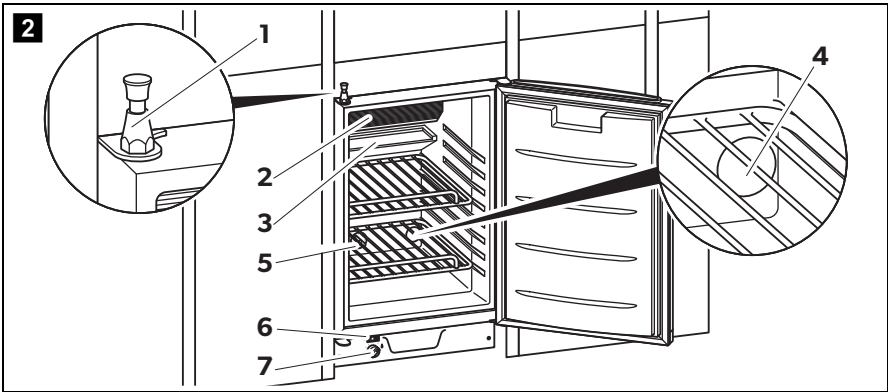
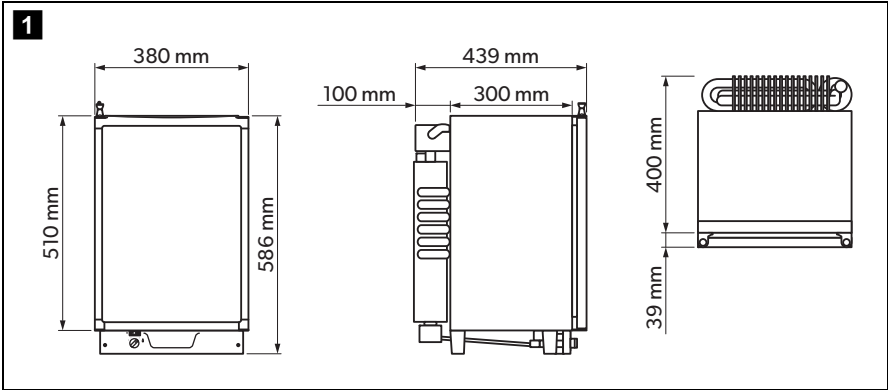

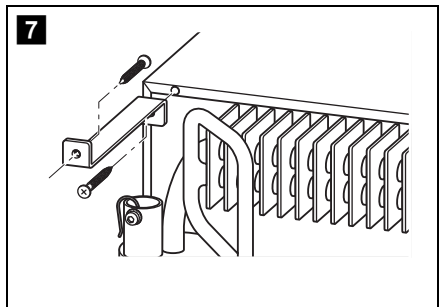
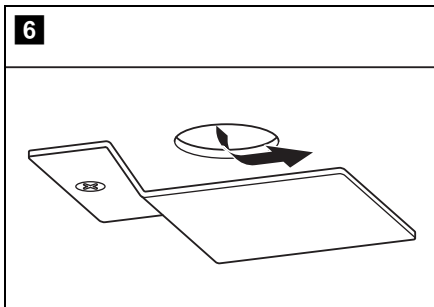
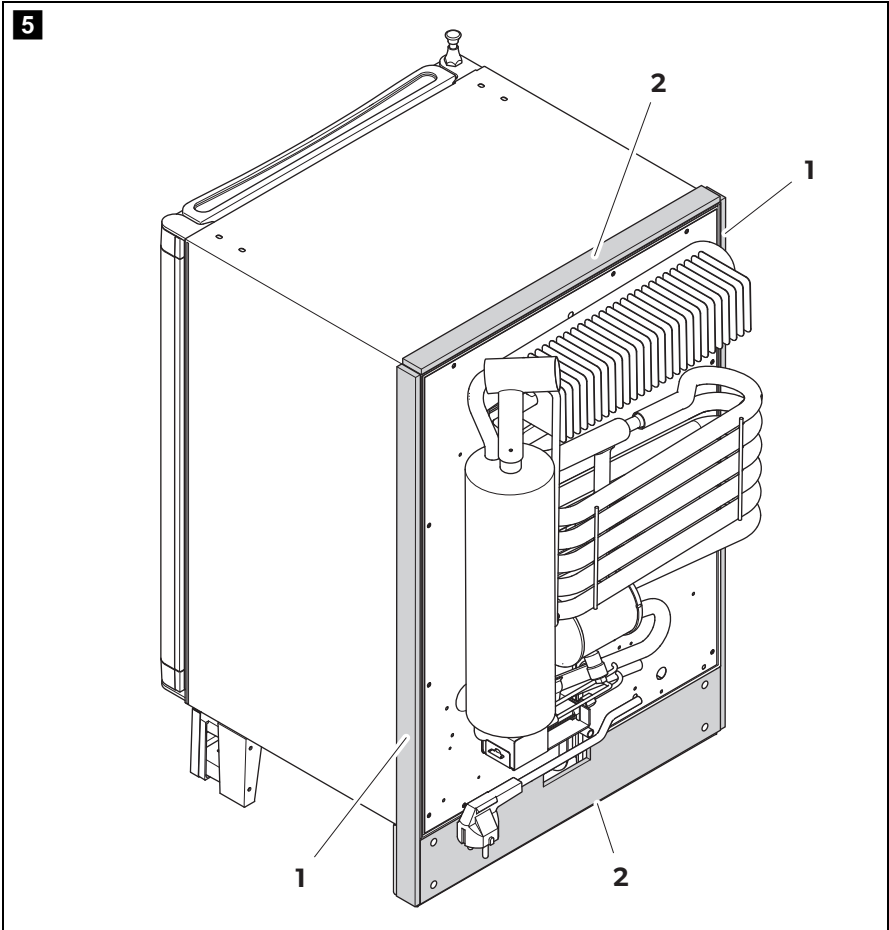

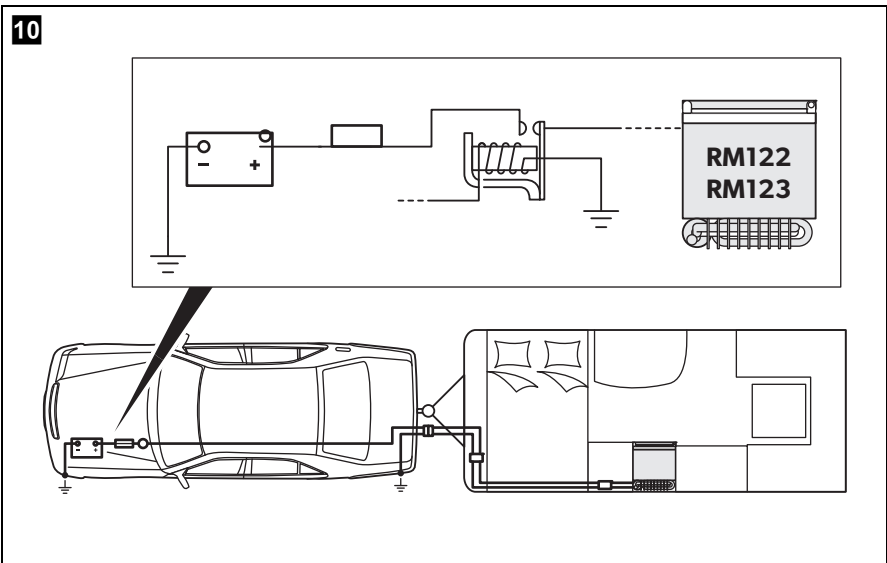
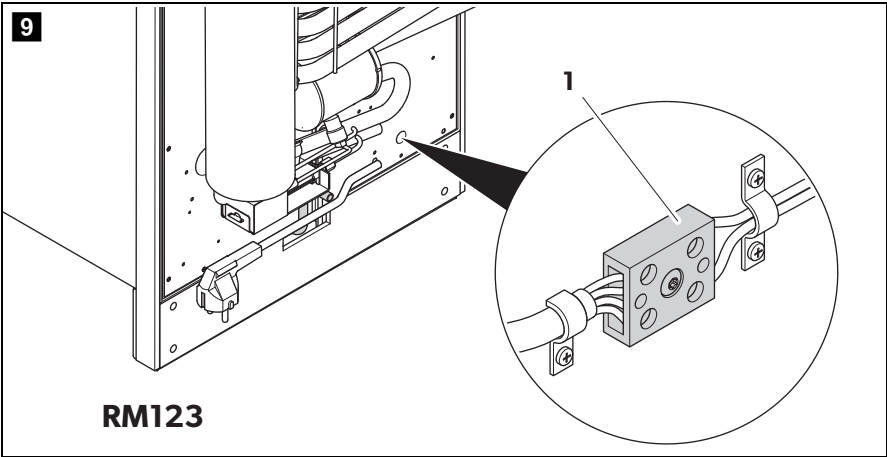
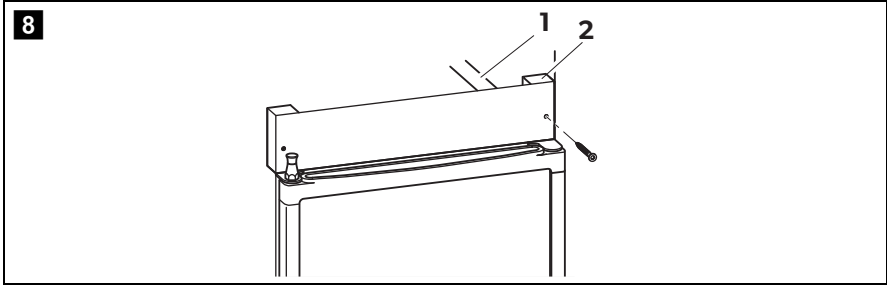

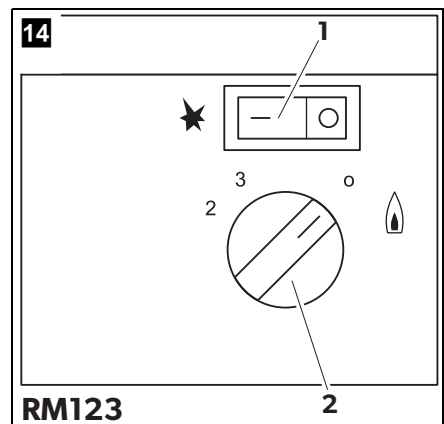
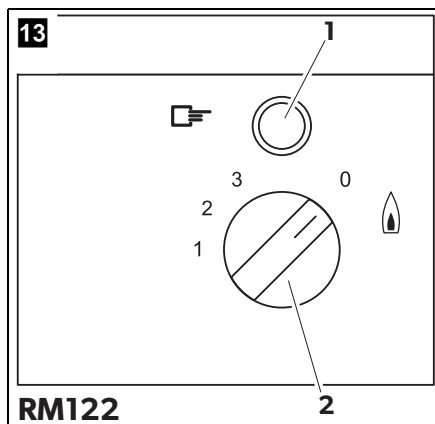
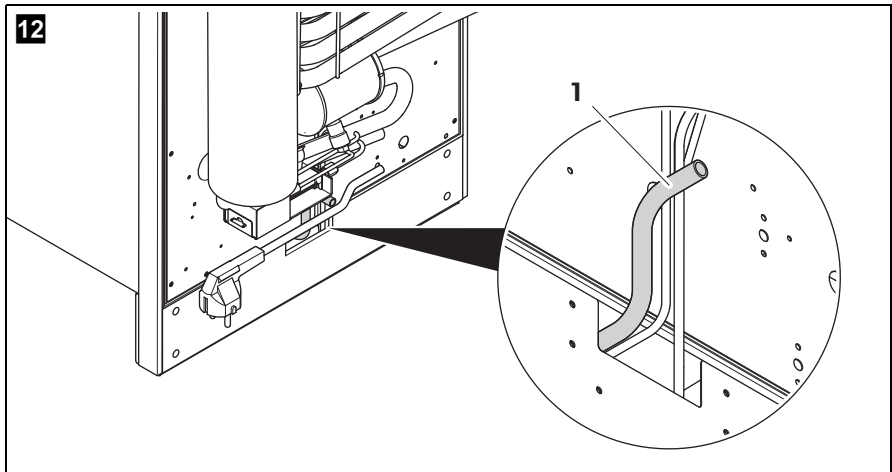
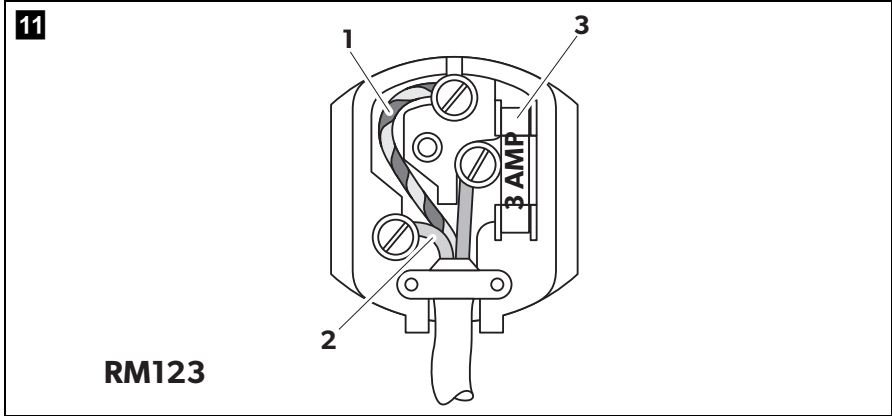

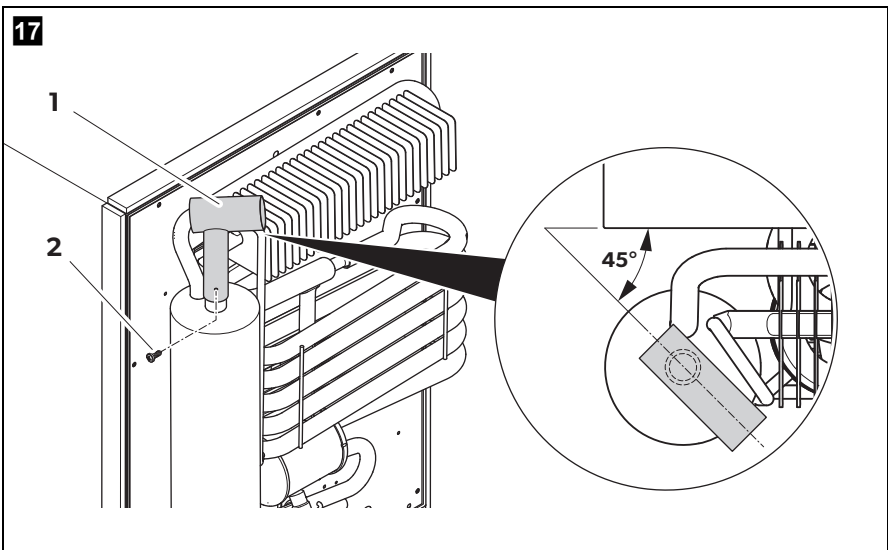
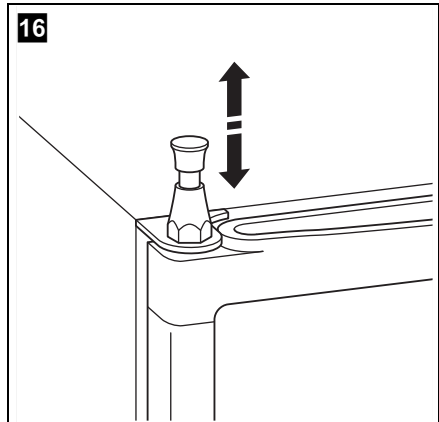
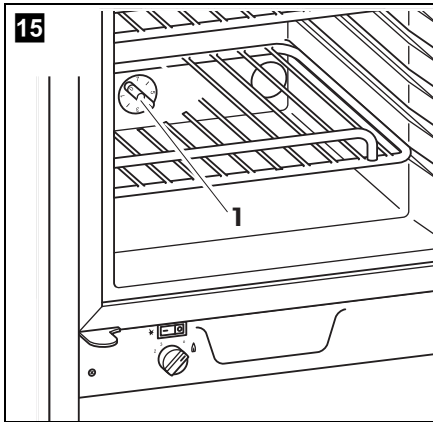

Veillez lire ce manuel avec attention avant de mettre l'appareil en service. Conservez ensuite ce manuel. En cas de passer de l'appareil, veuillez le transmettre au nouvel acquéreur.

Le fabricant décline toute responsabilité en cas de dommages provoqués par une **utilisation non-conforme de l'appareil** ou **par des erreurs de manipulation**.

Table des matières

1	Explication des symboles	9
2	Consignes de sécurité	9
3	Pièces fournies	12
4	Accessoires	13
5	Usage conforme	13
6	Description technique	13
7	Encastrement du réfrigérateur	14
8	Raccordement du réfrigérateur	19
9	Utilisation du réfrigérateur	21
10	Dépannage	24
11	Entretien et nettoyage	26
12	Garantie	26
13	Retraitement	27
14	Caractéristiques techniques	27

1 Explication des symboles

**AVERTISSEMENT !**

Consigne de sécurité : le non-respect de ces consignes peut entraîner la mort ou de graves blessures.

**ATTENTION !**

Consigne de sécurité : le non-respect de ces consignes peut entraîner des blessures.

**AVIS !**

Le non-respect de ces consignes peut entraîner des dommages matériels et des dysfonctionnements du produit.

**REMARQUE**

Informations complémentaires sur l'utilisation du produit.

2 Consignes de sécurité

2.1 Consignes générales de sécurité

**AVERTISSEMENT !**

- Si le produit présente des dégâts visibles, vous ne devez pas le mettre en service.
- Si le câble de raccordement de l'appareil est endommagé, il doit être remplacé par le fabricant, son service après-vente ou une personne de qualification similaire, afin d'éviter tout danger.
- Seul un personnel qualifié est habilité à effectuer des réparations sur le produit. Une réparation inappropriée peut entraîner des dangers, voire des blessures mortelles ou sérieuses.
- Les enfants âgés de 8 ans et plus ainsi que les personnes ayant des déficiences physiques, sensorielles ou mentales ou un manque d'expérience ou de connaissances peuvent utiliser cet appareil à condition d'être sous surveillance ou d'avoir reçu des instructions concernant l'utilisation de l'appareil en toute sécurité et de comprendre les dangers qui en résultent.

- Le nettoyage et la maintenance ne doivent pas être effectués par des enfants ou par des personnes présentant des déficiences physiques, sensorielles ou mentales sans surveillance.
- Les enfants ne doivent pas jouer avec le produit et doivent rester sous surveillance à proximité du produit.
- Les enfants doivent être surveillés pour s'assurer qu'ils ne jouent pas avec le produit.
- Placez et utilisez le produit hors de portée des enfants de moins de 8 ans.
- Ne stockez aucune substance explosive comme p. ex. des aérosols contenant des agents propulseurs dans le produit ou à proximité du produit.

**ATTENTION !**

- Coupez le produit du réseau alternatif et de l'alimentation CC (batterie)
 - avant tout nettoyage et entretien
 - lors du stockage
- Les produits alimentaires doivent être conservés dans leurs emballages originaux ou dans des récipients appropriés.

**AVIS !**

- Vérifiez que la tension indiquée sur la plaque signalétique correspond à l'alimentation électrique dont vous disposez.
- Ne tirez jamais sur le câble de raccordement pour sortir la fiche de la prise.
- N'utilisez pas l'appareil pour le transport de produits corrosifs ou de solvants.

2.2 Consignes de sécurité concernant le fonctionnement de l'appareil

**AVIS !**

- N'exploitez aucun appareil électrique dans le réfrigérateur, sauf s'ils sont recommandés par le fabricant pour cet usage.
- **Risque de surchauffe !**
Veillez toujours à ce que la chaleur produite lors du fonctionnement puisse se dissiper suffisamment. Prévoyez une ouverture de ventilation avec une surface de coupe de 250 cm² au moins, ainsi qu'une ouverture d'aération.

- Assurez-vous que les ouvertures d'aération ne sont pas recouvertes.
- Ne remplissez pas le bac intérieur de substances liquides ou de glace.
- Ne plongez jamais le produit dans l'eau.
- Tenez le produit et les câbles à l'abri de la chaleur et de l'humidité.
- N'entreposez aucun médicament dans le produit.

2.3 **Consignes de sécurité concernant le fonctionnement de l'appareil sur 12 V --- (fonctionnement sur batterie)**



AVIS !

- La ligne entre la batterie et l'appareil de réfrigération doit être protégée par un fusible de 15 A maximum.
- Le fonctionnement sur courant continu 12 V --- (batterie) doit être choisi uniquement en cas d'utilisation d'un protecteur de batterie ou si le générateur fournit une tension suffisante.
- Utilisez uniquement des câbles de la section correspondante.

2.4 **Consignes de sécurité concernant le fonctionnement de l'appareil sur 230 V \sim (courant alternatif)**



AVIS !

- Pour raccorder le produit au courant alternatif, veuillez utiliser exclusivement le câble de raccordement correspondant.
- Ne tirez jamais sur le câble de raccordement pour sortir la fiche de la prise.
- Si le câble de raccordement est endommagé, vous devez le remplacer afin d'éviter tout danger. Le câble de raccordement neuf qui va remplacer celui qui est endommagé doit être de même type et de même spécification.
- Avant de mettre l'appareil en service, assurez-vous que le câble de raccordement et le connecteur sont secs.
- Vérifiez que la tension indiquée sur la plaque signalétique correspond à l'alimentation électrique dont vous disposez.

2.5 Consignes de sécurité concernant le fonctionnement de l'appareil avec le gaz



AVIS !

- Ne jamais contrôler l'étanchéité du produit à l'aide d'une flamme nue.
- Utilisez uniquement du gaz propane ou butane (**pas de** gaz naturel).
- Faites fonctionner le produit **uniquement** avec une pression correspondant à celle indiquée sur la plaque signalétique. Utilisez un régulateur de pression à réglage fixe reconnu DIN DVGW en conformité avec la norme DIN EN 12864.
- N'entreposez **jamais** les bouteilles de gaz liquide à des endroits mal aérés ou sous le niveau du sol (dans des trous en forme d'entonnoir).
- Protégez les bouteilles de gaz liquide d'un rayonnement solaire direct. La température ne doit pas dépasser 50 °C.
- Il est interdit de faire fonctionner l'appareil au gaz sur les ferrys, dans les stations-services et pendant le trajet.
- En cas d'odeur de gaz :
 - Fermer l'alimentation en gaz et la vanne de la bouteille.
 - Ouvrir les fenêtres et quitter les lieux.
 - N'actionner aucun commutateur électrique.
 - Éteindre les flammes nues.

3 Pièces fournies

- Réfrigérateur
- Câble de raccordement 230 V~ (**uniquement RM 123**)
- Câble de raccordement 12 V===
- Grille d'aération LS200 en blanc (2x)
- Bande de mousse
- Joints à lèvres
- Raccord en T
- Cache
- Notice de montage et d'utilisation

4 Accessoires

Disponibles en accessoires (non compris dans la livraison) :

Désignation	N° d'article
Grille d'aération LS200, sans évacuation des gaz d'échappement, avec cache pour l'hiver	
blanc	9105900014
beige	9105900013

En cas de questions concernant les accessoires, veuillez vous adresser à votre fournisseur.

5 Usage conforme

Les réfrigérateurs RM122 et RM123 sont conçus pour le montage dans les camping-cars et caravanes. Ils conviennent pour le stockage des aliments.

Les réfrigérateurs sont conçus pour fonctionner sur une source de tension 12 V \equiv et peuvent fonctionner au gaz liquide (propane ou butane) indépendamment du courant. Le réfrigérateur RM123 est en outre conçu également pour le raccordement à une tension du secteur de 220 – 240 V \sim .

6 Description technique

6.1 Description

Le réfrigérateur est un réfrigérateur à absorption. Le produit est conçu pour fonctionner avec différents types d'énergie et peut être utilisé de la manière suivante :

- **RM122** : sur 12 V \equiv ou au gaz butane/propane
- **RM123** : sur 220 – 240 V \sim , 12 V \equiv ou au gaz butane/propane

Le produit dispose d'un mécanisme de verrouillage servant également de fixation de transport.

Le produit est équipé d'une protection automatique de la flamme qui interrompt automatiquement l'arrivée de gaz au bout de 30 secondes environ si la flamme s'éteint.

6.2 Éléments de commande

Pos. dans fig. 2, page 2	Description
1	Verrouillage de la porte
2	Évaporateur
3	Égouttoir
4	Regard pour le contrôle de la flamme de gaz
5	Régulateur de température pour le fonctionnement au gaz
6	RM122 : touche pour allumeur Piézo RM123 : commutateur pour allumage électronique
7	Régulateur de température pour le fonctionnement électrique

7 Encastrement du réfrigérateur

7.1 Préparation au montage

Tenez compte des remarques suivantes lors du montage du réfrigérateur :

- Pour que le frigorigène puisse circuler correctement, le réfrigérateur ne doit pas dépasser un angle d'inclinaison de 3°. Veillez à ce que le bac à glace soit bien à l'horizontale dans le réfrigérateur et à ce que le véhicule soit à l'horizontale.
- Le réfrigérateur doit être construit dans une alcôve, afin qu'il soit stable lorsque le véhicule se déplace. Pour l'alcôve, respectez les dimensions suivantes du produit (avec des joints à lèvres sur les deux parois latérales à l'arrière du réfrigérateur) (h x l x p en mm) : 662 x 390 x 415.
- Les matériaux environnant le tube d'évacuation des gaz d'échappement et le bâti du brûleur doivent être en métal ou dans un autre matériau non inflammable, ou bien en être recouverts.

- La paroi extérieure doit comporter une ouverture de ventilation (fig. **3** 1, page 2) et une ouverture d'aération (fig. **3** 2, page 2) équipée d'une grille d'aération, afin que la chaleur formée puisse être évacuée correctement vers l'extérieur :
 - Ouverture de ventilation : placez la grille d'aération autant que possible au même niveau que le plancher de l'alcôve d'encastrement, avec une surface de découpe d'au moins 250 cm².
 - Ouverture d'aération : si possible, au-dessus du produit. Il est possible d'utiliser ici une grille d'aération avec évacuation intégrée des gaz d'échappement.
- Si la grille de ventilation de l'ouverture d'aération ne peut pas être montée à fleur du plancher, prévoir en plus une ouverture d'aération (fig. **3** 4, page 2) dans le plancher pour évacuer les gaz.
- L'ouverture d'aération et l'ouverture de ventilation ne doivent pas être recouvertes par des pièces du véhicule pendant le fonctionnement (p. ex. pare-chocs ou porte ouverte).
- Il doit y avoir suffisamment de place au dos du réfrigérateur pour que l'air puisse circuler autour de l'élément réfrigérant. Veillez à ce qu'un espace de 15 – 20 mm soit disponible entre le tube de refroidissement et la paroi.
- Prévoyez un déflecteur de chaleur en métal (fig. **3** 3, page 2) pour que la chaleur ne s'accumule pas dans le véhicule.
- Le réfrigérateur doit être EN 1949 encasté sans passage d'air, voir chapitre « Encastrement du réfrigérateur sans passage d'air », page 15.

7.2 Encastrement du réfrigérateur sans passage d'air

Les appareils de refroidissement fonctionnant au gaz dans des camping-cars ou caravanes doivent être encastés hermétiquement, selon la norme EN 1949. Cela signifie que l'air nécessaire à la combustion n'est pas pris dans l'espace habitable et que les gaz d'échappement ne pénètrent pas directement dans l'espace habitable.

Un colmatage adapté doit être prévu entre l'arrière du réfrigérateur et l'intérieur du véhicule pour étancher la partie arrière du réfrigérateur.



AVERTISSEMENT ! Risque d'incendie !

Pour l'encastrement hermétique, n'utilisez pas de matériaux facilement inflammables comme les mastics en silicone, mousse de montage, etc.

Le fabricant recommande d'utiliser un joint flexible afin de simplifier le démontage et le montage à des fins de maintenance.

- Fixez les joints à lèvres (fig. **5** 1, page 3) sur les deux parois latérales à l'arrière du réfrigérateur.
- Collez la bande de mousse non inflammable sur la partie supérieure du réfrigérateur et dans la partie inférieure sur le cache (fig. **5** 2, page 3).

7.3 Fabrication des ouvertures de ventilation et d'aération



REMARQUE

En cas de températures ambiantes élevées, le réfrigérateur ne peut fournir sa puissance frigorifique maximale que si l'aération et la ventilation sont optimales.

- Pratiquez une ouverture d'aération et de ventilation dans la paroi extérieure. Ce faisant, respectez les consignes, voir chapitre « Préparation au montage », page 14.

Si la grille d'aération de l'ouverture d'aération ne peut pas être montée au même niveau que le plancher de l'alcôve, il faut prévoir en plus une ouverture d'évacuation des gaz dans le plancher du véhicule :

- Derrière le réfrigérateur, dans la zone du brûleur, pratiquez une ouverture d'aération d'un diamètre d'au moins 40 mm dans le plancher (fig. **5** 1, page 3). Le tuyau de ventilation doit mener directement vers l'extérieur, afin que le gaz non brûlé puisse s'échapper vers l'extérieur.
- Protégez l'extrémité de l'ouverture avec un déflecteur pour que ni boue ni salissures ne puisse y pénétrer pendant le trajet (fig. **6**, page 3).

7.4 Fixation du réfrigérateur

- Fixez le réfrigérateur dans l'alcôve, afin qu'il ne bouge pas. Vissez pour cela un angle métallique d'une largeur de 20 mm (3/4") (la largeur doit correspondre à l'installation) à l'aide des deux vis de fixation de l'unité de réfrigération à l'arrière du réfrigérateur et sur la paroi arrière du véhicule.

7.5 Montage du tuyau des gaz d'échappement

Les gaz d'échappement sont directement évacués vers l'extérieur à travers la grille d'aération supérieure. N'utilisez aucun tuyau en aluminium pour évacuer les gaz d'échappement vers l'extérieur.

- Alignez la pièce en T (fig. 17, page 6) à un angle de 45° sur la paroi extérieure et fixez-la sur le tuyau des gaz d'échappement à l'aide des vis.

7.6 Montage du cache au-dessus de la porte du réfrigérateur

- Vissez un bloc de bois de dimensions 25 x 66 mm des deux côtés de l'alcôve.
- Montez les blocs avec un décalage de 16 mm vers l'intérieur, de telle sorte que le cache se ferme ensuite au même niveau que la façade du réfrigérateur (fig. 8 2, page 4).
- Vissez le cache sur les blocs.

7.7 Modification du côté d'ouverture de la porte



AVIS ! Risque d'endommagement !

Placez le réfrigérateur uniquement sur le côté et jamais sur l'arrière. Cela pourrait endommager les tubes de refroidissement.

À la livraison, la charnière de la porte du réfrigérateur est placée à droite. Pour changer le côté d'ouverture de la porte, veuillez procéder comme suit :

- tournez le réfrigérateur sur le côté.
- Retirez le bouton rotatif du sélectionneur de température.
- Desserrez les deux vis et retirez le cache inférieur.
- Retirez la partie supérieure de la charnière et la tôle de fermeture.
- Maintenez la lame supérieure de la charnière et la tôle de fermeture du côté souhaité et fixez-les à la tôle inférieure de la charnière du côté opposé.
- Montez la grille de ventilation avec les deux vis.
- Appuyez le bouton rotatif du sélecteur de température sur la broche afin qu'il s'enclenche.
- Mettez le réfrigérateur en position droite.
- Attendez quelques heures avant de mettre le réfrigérateur en service.

7.8 Changement du décor de la porte



AVERTISSEMENT ! Risque d'intoxication par le gaz !

Du gaz peut s'échapper d'une conduite de gaz endommagée. Si une conduite de gaz est endommagée, faites-la remplacer par un installateur de gaz agréé et effectuez un test de pression.



AVIS ! Risque d'endommagement !

Placez le réfrigérateur uniquement sur le côté et jamais sur l'arrière. Cela pourrait endommager les tubes de refroidissement.

Vous pouvez changer le décor de la porte. Le décor de la porte de rechange peut être constitué de métal inoxydable ou de plastique laminé et doit présenter les dimensions suivantes : 485 x 350 x 0,5 – 3 mm (h x l x p).

Pour changer le décor de la porte, veuillez procéder comme suit :

- Tournez le réfrigérateur sur le côté.
- Retirez les trois vis situées sous le cadre de la porte.
- Retirez le décor.
- Insérez le nouveau décor dans l'ouverture.
- Revissez les trois vis.
- Mettez le réfrigérateur en position droite, et raccorder les câbles et l'alimentation en gaz (voir chapitre « Raccordement du réfrigérateur », page 19)
- Attendez quelques heures avant de mettre le réfrigérateur en service.

8 Raccordement du réfrigérateur

8.1 Raccordement du bouton d'allumage (uniquement RM123)

Pour le raccordement, utilisez un câble d'un diamètre de 0,5 mm² et un fusible de 0,5 ou de 1 A.

- Raccordez le bornier du bouton d'allumage (à l'arrière du produit) au pôle positif et au pôle négatif de la batterie (fig. **9** 1, page 4).

8.2 Raccordement sur 12 V ---

Le produit est raccordé par un connecteur 12 V à une prise 12 V.

- Raccordez le réfrigérateur au courant selon fig. **10**, page 4.
- Sécurisez la ligne de commande au moyen d'un fusible approprié.
- Raccordez la ligne de commande au pôle positif connecté (borne 15).
- Installez un relais entre le réfrigérateur et la batterie afin d'éviter que la batterie ne se décharge complètement lorsque le réfrigérateur fonctionne sous tension continue (12 V ---) et lorsque le moteur est coupé.

8.3 Raccordement à 230 V \sim (uniquement RM123)



AVERTISSEMENT !

Seul un électricien spécialisé est habilité à effectuer l'installation, en respectant les directives nationales. Tout raccordement incorrect risquerait d'entraîner de graves dangers.

Le produit est raccordé à la prise secteur 230 V \sim grâce à une fiche secteur.

Le câble de raccordement est livré sans fiche secteur. Faites effectuer le raccordement de la fiche secteur par un spécialiste. La fiche secteur doit correspondre à la prise secteur de votre véhicule et être conforme aux prescriptions légales de votre pays.

Le cas échéant, faites installer une prise secteur adaptée à l'endroit adéquat. La prise secteur doit être facile d'accès, de telle sorte que vous puissiez débrancher l'appareil en cas de besoin.

L'affectation du câble de raccordement est la suivante :

- vert et jaune : conducteur de protection (fig. **11** 1, page 5)
- bleu : conducteur neutre (fig. **11** 2, page 5)
- marron : phase (fig. **11** 3, page 5)

8.4 Raccordement à l'alimentation en gaz



AVIS !

- Seul un spécialiste est habilité à raccorder le produit à l'alimentation au gaz, conformément aux directives et normes en vigueur.
- Utilisez uniquement des bouteilles de gaz propane ou butane (pas de gaz naturel) dont le régulateur a été contrôlé. Vérifiez que les données inscrites sur la bouteille de propane ou de butane correspondent aux données inscrites sur la plaque signalétique.
- Faites fonctionner le produit **uniquement** avec une pression correspondant à celle indiquée sur la plaque signalétique.
- Veuillez tenir compte des pressions autorisées dans votre pays. Utilisez un régulateur de pression à réglage fixe reconnu DIN DVGW en conformité avec la norme DIN EN 12864.
- Respectez les normes EN 732 et EN 1949.

Le réfrigérateur doit pouvoir être séparé de la conduite de gaz par un dispositif de blocage. Le dispositif de blocage doit être facile d'accès.

- Raccordez le réfrigérateur à l'alimentation en gaz conformément à fig. **12**, page 5 de manière fixe et sans tension.
Utilisez un raccord à bague coupante conforme EN 1949.
Il est interdit d'utiliser un raccord pour tuyaux en caoutchouc.
- Veillez à ce que toutes les conduites de gaz soient contrôlées par un installateur de gaz agréé.

9 Utilisation du réfrigérateur



AVIS !

- Veillez à ne déposer dans le réfrigérateur que des objets ou des aliments qui peuvent être réfrigérés à la température sélectionnée.
- Les produits alimentaires doivent être conservés dans leurs emballages originaux ou dans des récipients appropriés.



REMARQUE

- Avant de mettre le produit en service, vous devez, pour des raisons d'hygiène, le nettoyer à l'intérieur et à l'extérieur à l'aide d'un tissu humide.
- La puissance frigorifique peut être influencée par
 - la température ambiante,
 - la quantité des aliments à conserver,
 - la fréquence de l'ouverture de la porte,
 - une mauvaise installation.

9.1 Mise en marche du réfrigérateur

Fonctionnement au gaz (RM122)

- Assurez-vous que l'alimentation en gaz est allumée.
- Tournez le régulateur de température (fig. **13** 2, page 5) sur la position « 3 ».
- Appuyez sur le régulateur de température et maintenez-le enfoncé jusqu'à ce que le brûleur soit allumé.
- Actionnez l'allumeur Piézo (fig. **13** 1, page 5) à plusieurs reprises à intervalles de 2 secondes environ.
Si le brûleur ne s'allume pas, fermez l'alimentation en gaz et attendez 5 à 10 minutes avant de rouvrir l'alimentation en gaz et d'actionner à nouveau l'allumeur Piézo.
- Maintenez le régulateur de température enfoncé pendant 15 secondes supplémentaires après que le brûleur soit allumé et qu'une flamme soit visible au niveau du regard du produit.

Cela garantit le fonctionnement de la protection automatique de la flamme.

Fonctionnement au gaz (RM123)

- Assurez-vous que l'alimentation en gaz est allumée et que le câble de raccordement 230 V~ est débranché de la prise.
- Placez le commutateur à bascule sur « I » (fig. 14 1, page 5) pour mettre l'allumage électronique en marche.
- ✓ Le commutateur à bascule commence à clignoter.
- Tournez le régulateur de température (fig. 14 2, page 5) sur la position « 3 ».
- Appuyez sur le régulateur de température et maintenez-le enfoncé.
- ✓ Dès que le brûleur s'est allumé, le commutateur à bascule arrête de clignoter.
- Maintenez le régulateur de température enfoncé pendant 15 secondes supplémentaires après que le brûleur soit allumé.
Cela garantit le fonctionnement de la protection automatique de la flamme.

Fonctionnement sur 230 V~ (uniquement RM123)

- Assurez-vous que le régulateur de température et le commutateur à bascule sont éteints et que l'alimentation en 12 V=== de la batterie est coupée.
- Branchez le câble de raccordement 230 V dans la prise.
- Allumez le réfrigérateur en tournant le régulateur de température (fig. 15 1, page 6) sur un niveau au choix.

Fonctionnement sur 12 V===



REMARQUE

Lorsque le moteur est arrêté, débranchez le réfrigérateur de l'alimentation 12 V===, car la batterie se déchargerait.

- Assurez-vous que l'alimentation en gaz et l'alimentation en 230 V~ sont coupées.
- Raccordez le connecteur 12 V=== à la prise 12 V===.

9.2 Comment économiser de l'énergie ?

- Laissez refroidir les aliments chauds avant de les mettre dans le réfrigérateur.
- N'ouvrez pas le réfrigérateur plus souvent que nécessaire.
- Ne laissez pas la porte ouverte plus longtemps que nécessaire.
- Rangez les aliments de telle sorte que l'air puisse circuler dans le réfrigérateur.

9.3 Réglage de la température

En fonctionnement au gaz

- À l'aide du régulateur de température (fig. **14** 2, page 5), réglez la température désirée :
 - position « 3 » = forte puissance frigorifique
 - peu avant la position « 0 » = faible puissance frigorifique
- Commencez le refroidissement au niveau « 3 » pendant une heure.
- Passez au niveau « 2 » ou « 1 » pour maintenir la température en fonction de la température ambiante.

En fonctionnement sur 12 V $\overline{=}$ (RM122, RM123) ou 230 V \sim (uniquement RM123)



REMARQUE

Après la mise en marche, il faut environ une heure pour que l'évaporateur indique des signes de refroidissement.

Le régulateur de température dispose de huit positions de réglage (fig. **15** 1, page 6).

- Commencez le refroidissement au niveau « 3 » ou « 4 ».

9.4 Préparation de glaçons

- Remplissez le bac à glaçons avec de l'eau, jusqu'aux trois quarts.
- Placez le bac à glaçons sur l'évaporateur (fig. **2** 2, page 2) du réfrigérateur.

9.5 Réglage du verrouillage de la porte

- Appuyez la broche vers le bas pour verrouiller la porte pendant le trajet (fig. **16**, page 6).

9.6 Dégivrage du réfrigérateur



AVIS !

N'utilisez jamais d'outils mécaniques pour enlever les couches de glace ou pour détacher des objets pris dans le givre.



REMARQUE

Lorsqu'il est utilisé, dégivrez le réfrigérateur tous les 7 à 10 jours afin de garantir un fonctionnement optimal.

- ▶ Coupez l'alimentation en courant alternatif (230 V~), l'alimentation en courant continu (12 V==) de la batterie et l'alimentation en gaz.
- ▶ Videz le réfrigérateur.
- ▶ Laissez la porte ouverte.
- ✓ L'eau de dégivrage est récupérée par l'égouttoir (fig. **2** 3, page 2).
- ▶ Videz l'égouttoir (fig. **2** 3, page 2) et remettez l'égouttoir vide en place.

10 Dépannage

Dysfonctionnement	Cause possible	Solution proposée
Le réfrigérateur ne fonctionne pas.	Le réfrigérateur est incliné à un angle de plus de 3°.	Positionnez le réfrigérateur à l'horizontale. Placez le véhicule à l'horizontale.
En fonctionnement au gaz : le réfrigérateur ne fonctionne pas.	La bouteille de gaz est vide.	Changez la bouteille de gaz.
	La vanne de gaz est fermée.	Ouvrez la vanne de gaz.
En fonctionnement sur 12 V== : le réfrigérateur ne fonctionne pas.	Le fusible de la ligne 12 V== est défectueux.	Changez le fusible.
	Le commutateur de la ligne 12 V== est éteint.	Allumez le commutateur.

Dysfonctionnement	Cause possible	Solution proposée
En fonctionnement 230 V~ : le réfrigérateur ne fonctionne pas.	Le produit n'est pas raccordé au réseau 230 V~.	Raccordez le produit au réseau 230 V~.
	Le fusible du réseau 230 V~ est défectueux.	Changez le fusible.
	Le régulateur du thermostat est positionné sur « 0 ».	Tournez le régulateur du thermostat sur la position « 1 », « 2 » ou « 3 ».
Le réfrigérateur ne refroidit pas assez.	L'air ne circule pas assez autour du ventilateur.	Retirez les pièces éventuellement présentes, comme les caches.
	L'évaporateur est givré.	Dégivrez le réfrigérateur.
	Le réglage de la température est trop élevé.	Réglez une température plus basse.
	La pression du gaz est mal réglée.	Réglez la pression correcte du gaz.
	La température ambiante est trop élevée.	Veillez à une température ambiante plus basse.
	Trop d'aliments ont été placés simultanément dans le réfrigérateur.	Retirez une partie des aliments.
	La porte n'est pas correctement fermée.	Fermez la porte.
	Plus d'une source d'énergie est utilisée.	Utilisez une seule source d'énergie à la fois.

11 Entretien et nettoyage



AVERTISSEMENT !

Avant toute opération de nettoyage ou d'entretien de l'appareil, veillez à le mettre hors secteur.



AVIS ! Risque d'endommagement !

- Ne nettoyez jamais la glacière à l'eau courante et ne la plongez pas non plus dans l'eau.
- N'utilisez pour le nettoyage ni produits abrasifs ni objets durs qui pourraient endommager la glacière.

- Nettoyez de temps à autre l'appareil à l'intérieur et à l'extérieur avec un chiffon humide.
- Assurez-vous que les ouvertures d'aération et de ventilation de l'appareil ne sont pas encombrées de saletés ou de poussières, pour que la chaleur générée par le fonctionnement soit évacuée et que l'appareil ne soit pas endommagé.

12 Garantie

Le délai légal de garantie s'applique. Si le produit s'avérait défectueux, veuillez vous adresser à la filiale du fabricant située dans votre pays (voir adresses au verso du présent manuel) ou à votre revendeur spécialisé.

Veillez y joindre les documents suivants pour la gestion des réparations et de la garantie :

- une copie de la facture avec la date d'achat,
- le motif de la réclamation ou une description du dysfonctionnement.

13 Retraitement

- Jetez les emballages dans les conteneurs de déchets recyclables prévus à cet effet.



Lorsque vous mettez votre produit définitivement hors service, informez-vous auprès du centre de recyclage le plus proche ou auprès de votre revendeur spécialisé sur les prescriptions relatives au retraitement des déchets.

14 Caractéristiques techniques

	RM 122	RM 123
N° d'article :	9105203945	9105203949
Tension de raccordement :	12 V \equiv	230 V \sim , 12 V \equiv
Capacité :	31 l	
Contenu net :	28 l	
Consommation électrique :	1,3 kWh/24 h (12 V)	1,3 kWh/24 h (230 V / 12 V)
Consommation de gaz :	206 g/24 h	
Classe climatique :	N	
Puissance frigorifique :	jusqu'à max. +7 °C	
Température ambiante :	De +16 °C à +32 °C	
Dimensions h x L x l :	585 x 380 x 440 mm	
Poids :	15 kg	

Lea atentamente este manual antes de la puesta en funcionamiento del aparato y consérvelo en un lugar seguro para futuras consultas. En caso de vender o entregar el aparato a otra persona, entregue también estas instrucciones.

El fabricante declina toda responsabilidad por los daños causados por **el uso inadecuado** o por el **uso incorrecto** del aparato.

Índice

1	Explicación de los símbolos	29
2	Indicaciones de seguridad	29
3	Volumen de entrega	33
4	Accesorios	33
5	Uso adecuado	33
6	Descripción técnica	34
7	Empotrar la nevera	35
8	Conexión de la nevera	39
9	Uso de la nevera	41
10	Solución de averías	44
11	Limpieza y cuidado	46
12	Garantía legal	46
13	Gestión de residuos	47
14	Datos técnicos	47

1 Explicación de los símbolos

**¡ADVERTENCIA!**

Indicación de seguridad: su incumplimiento puede acarrear la muerte o graves lesiones.

**¡ATENCIÓN!**

Indicación de seguridad: su incumplimiento puede acarrear lesiones.

**¡AVISO!**

Su incumplimiento puede acarrear daños materiales y perjudicar el correcto funcionamiento del producto.

**NOTA**

Información adicional para el manejo del producto.

2 Indicaciones de seguridad

2.1 Seguridad general

**¡ADVERTENCIA!**

- Si el artículo presenta desperfectos visibles, no lo ponga en funcionamiento.
- Si se daña el cable de conexión del aparato, el fabricante, su servicio de atención al cliente o una persona cualificada debe reemplazarlo para evitar así posibles peligros.
- Solo personal especializado está autorizado a realizar reparaciones en este artículo. Las reparaciones indebidas pueden provocar peligros, inclusive la muerte o graves lesiones.
- Los niños mayores de 8 años y las personas con capacidad física, sensorial o mental disminuida, así como aquellas personas con falta de experiencia y conocimientos suficientes solo podrán utilizar este producto bajo vigilancia o si han sido instruidos respecto al uso seguro del aparato y a los posibles peligros que pueden emanar de él.

- La limpieza y el mantenimiento a realizar por parte del usuario no los deben realizar niños ni personas cuya capacidad física, sensorial o mental esté disminuida, si no lo hacen bajo vigilancia.
- Los niños no deben jugar con el producto ni pueden permanecer cerca de él sin vigilancia.
- Controle a los niños para asegurarse de que no jueguen con este artículo.
- Guarde y utilice este producto fuera del alcance de los niños menores de 8 años.
- No guarde dentro de este producto ni cerca de él sustancias con peligro de explosión como, p. ej., atomizadores con gas propelente combustible.



¡ATENCIÓN!

- Desenchufe el producto de la red de corriente alterna y de la red de corriente continua (batería)
 - antes de realizar cualquier tarea de limpieza o mantenimiento
 - cuando lo vaya a guardar
- Los alimentos solo se pueden guardar en los envases originales o en recipientes adecuados.



¡AVISO!

- Compare el valor de tensión indicado en la placa de características con el suministro de energía existente.
- No desenchufe nunca el cable de conexión tirando de él.
- Esta nevera no es apta para transportar sustancias corrosivas o que contengan disolventes.

2.2 Seguridad durante el funcionamiento del aparato



¡AVISO!

- No utilice ningún aparato eléctrico dentro del enfriador, a no ser que el aparato en cuestión haya sido recomendado para ello por el fabricante.
- **¡Peligro de sobrecalentamiento!**

Asegúrese de que quede garantizada en todo momento una evacuación adecuada del calor que se genera durante el funcionamiento. Practique una abertura de ventilación con una sección de por lo menos 250 cm² y una abertura de desaireación.
- Evite que se obstruyan las aberturas de ventilación.

- No introduzca líquidos ni hielo en el recipiente interior.
- No sumerja nunca el producto en agua.
- Proteja el artículo y los cables del calor y de la humedad.
- No guarde ningún medicamento dentro del producto.

2.3 Seguridad durante el funcionamiento del aparato a 12 V --- (funcionamiento con batería)



¡AVISO!

- El cable entre la batería y la nevera debe estar asegurado con un fusible de un máximo de 15 A.
- Solo deberá seleccionarse el funcionamiento a 12 V --- (funcionamiento con batería), si se utiliza un controlador de batería o si el generador del vehículo aporta la suficiente tensión.
- Utilice únicamente cables que tengan la sección adecuada.

2.4 Seguridad durante el funcionamiento del aparato a 230 V \sim (corriente alterna)



¡AVISO!

- Conecte el producto a la red de corriente alterna solo con el cable de conexión correspondiente.
- No desenchufe nunca el cable de conexión tirando de él.
- Sustituya el cable de conexión cuando esté dañado para evitar cualquier peligro. Cambie siempre los cables de conexión dañados por otros del mismo tipo y especificación.
- Antes de la puesta en funcionamiento compruebe que el cable de conexión y la clavija estén secos.
- Compare el valor de tensión indicado en la placa de características con el suministro de energía existente.

2.5 Seguridad durante el funcionamiento del aparato con gas



¡AVISO!

- No utilice nunca una llama para comprobar si hay fugas en el producto.
- Utilice solo gas propano o butano (**no** gas natural).
- **Solo** está permitido usar el producto con la presión indicada en la placa de características. Utilice un presostato fijo homologado DIN-DVGW de conformidad con DIN EN 12864.
- **Nunca** guarde las bombonas de gas licuado en lugares sin ventilación ni bajo el nivel del suelo (hoyos en forma de embudo).
- Proteja las bombonas de gas licuado de las radiaciones solares directas. La temperatura no debe superar los 50 °C.
- No se autoriza el funcionamiento del aparato con gas en ferrys, en gasolineras ni durante el trayecto.
- En caso de olor a gas:
 - Cierre la llave de paso de la alimentación de gas y la válvula de la bombona.
 - Abra la ventana y salga de la habitación.
 - No accione interruptores eléctricos.
 - Apague las llamas.

3 Volumen de entrega

- Nevera
- Cable de conexión de 230 V~ (**solo RM123**)
- Cable de conexión para 12 V==
- Rejilla de ventilación LS200 blanca (2 unidades)
- Cinta de espuma
- Labios de sellado
- Pieza en T
- Panel
- Instrucciones de montaje y de uso

4 Accesorios

Disponibles como accesorios (no incluidos en el volumen de entrega):

Denominación	N.º de artículo
Rejilla de ventilación LS200 sin conducción de gases de escape y con cubierta para invierno	
blanca	9105900014
beige	9105900013

Para cualquier pregunta respecto a los accesorios diríjase a su proveedor.

5 Uso adecuado

Las neveras RM122 y RM123 están concebidas para su instalación en caravanas o autocaravanas. Son aptas para guardar alimentos.

Las neveras están indicadas para una fuente de tensión de 12 V== y pueden funcionar independientemente de la corriente con gas licuado (propano o butano). Además, la nevera RM123 está indicada para su conexión a una tensión de red de 220 – 240 V~.

6 Descripción técnica

6.1 Descripción

Esta nevera es una nevera con extractor. El producto ha sido diseñado para utilizarse con distintos tipos de energía y puede funcionar de la siguiente forma:

- **RM122:** con 12 V \equiv o con gas butano/propano
- **RM123:** con 220 – 240 V \sim , 12 V \equiv o con gas butano/propano

El producto dispone de un mecanismo de bloqueo que también sirve como seguro de transporte.

El producto está equipado con un seguro de llama que interrumpe automáticamente la alimentación de gas pasados 30 segundos desde que se apaga la llama.

6.2 Elementos de mando

Pos. en fig. 2, página 2	Descripción
1	Cierre de la puerta
2	Evaporador
3	Bandeja de goteo
4	Mirilla para controlar la llama de gas
5	Regulador de temperatura para funcionamiento con gas
6	RM122: pulsador para encendedor piezoeléctrico RM123: interruptor para ignición electrónica
7	Regulador de temperatura para el funcionamiento eléctrico

7 Empotrar la nevera

7.1 Preparación de la instalación

Durante el montaje de la nevera, tenga en cuenta las siguientes indicaciones:

- Para que el refrigerante pueda circular correctamente, el ángulo de inclinación de la nevera no debe superar los 3°. Preste atención a que la bandeja de hielo esté en posición horizontal en la nevera y que el vehículo también esté en horizontal.
- La nevera se debe empotrar en un rincón para que no se desplace con el movimiento del vehículo. Para el rincón tenga en cuenta las siguientes medidas del producto (con los dos labios de sellado adheridos en la parte trasera de la nevera) (H x A x P en mm): 662 x 390 x 415.
- El espacio circundante al tubo del gas de escape y a la carcasa del quemador tiene que ser de metal o de cualquier otro material no inflamable o debe taparse con una cubierta de este tipo de material.
- En la pared exterior se debe practicar una abertura de ventilación (fig. **3** 1, página 2) y una de desaireación (fig. **3** 2, página 2) con rejillas de ventilación para que así se pueda disipar al exterior el calor resultante:
 - Abertura de ventilación: La rejilla de ventilación debe estar lo más a ras posible del suelo del rincón de montaje y tener una sección de por lo menos 250 cm².
 - La abertura de desaireación debe estar, a ser posible, por encima del producto. Aquí también se puede utilizar una rejilla de ventilación con conducción integrada de gases de escape.
- Si la rejilla de ventilación de la abertura de ventilación no se pudiera montar a ras del suelo, se deberá prever una abertura de ventilación adicional (fig. **3** 4, página 2) en el suelo para evacuar el gas que salga.
- Durante el funcionamiento se debe prestar atención a que las aberturas de ventilación y de desaireación no queden obstruidas por piezas del vehículo (parachoches o una puerta abierta).
- En la pared trasera de la nevera debe haber suficiente espacio para que el aire pueda circular alrededor del elemento refrigerador. Asegúrese de que entre el tubo de refrigeración y la pared quede un hueco entre 15 y 20 mm.
- Instale una chapa deflectora de calor (fig. **3** 3, página 2) para que el calor no se acumule en el vehículo.
- Conforme a la norma EN 1949, la nevera se debe empotrar de modo que no pueda quedar expuesta a corrientes, véase el capítulo “Empotrar la nevera protegida de corrientes” en la página 36.

7.2 Empotrar la nevera protegida de corrientes

Conforme a la norma EN 1949, las neveras que funcionan con gas en caravanas o autocaravanas se deben montar de forma que no puedan quedar expuestas a corrientes. Esto significa que el aire de combustión no se toma del habitáculo y se impide que los gases de escape penetren directamente en el habitáculo.

Entre la pared trasera de la nevera y el habitáculo del vehículo debe haber un sellado adecuado que estanqueice la parte trasera de la nevera.



¡ADVERTENCIA! ¡Peligro de incendio!

Para el montaje protegido frente a corrientes de aire no se deben utilizar materiales fácilmente inflamables como pasta de silicona para juntas, espuma de montaje o similares.

El fabricante recomienda utilizar una junta flexible para facilitar el desmontaje y montaje a efectos de mantenimiento.

- Fije los labios de sellado (fig. **5** 1, página 3) a las dos paredes laterales de la parte trasera de la nevera.
- Adhiera la cinta de espuma no inflamable a la parte superior de la nevera y al panel de abajo (fig. **5** 2, página 3).

7.3 Practicar aberturas de ventilación y de desaireación



NOTA

En el caso de una temperatura ambiente elevada, la nevera solo puede rendir al máximo si están garantizadas una ventilación y desaireación óptimas.

- Practique una abertura de ventilación y de desaireación en la pared exterior. Para ello, tenga en cuenta las indicaciones anteriores, véase el capítulo "Preparación de la instalación" en la página 35.

Si no fuera posible montar la rejilla de la abertura de ventilación a ras del suelo del rincón de montaje, se deberá practicar una abertura de ventilación en el suelo para que salga el gas:

- ▶ Detrás de la nevera, practique una abertura de ventilación con un diámetro de por lo menos 40 mm en el suelo, en el área del quemador de gas (fig. **5** 1, página 3). El tubo de ventilación tiene que conducir directamente al exterior para que pueda salir el gas no quemado.
- ▶ Proteja el final de la abertura con una cubierta para que no pueda penetrar barro ni suciedad durante el viaje (fig. **6**, página 3).

7.4 Fijar la nevera

- ▶ Fije la nevera en el rincón para evitar que se mueva. Para ello, atornille una escuadra de metal de 20 mm (3/4") de ancho (el ancho se debe adaptar a la instalación en cuestión) con los dos tornillos de fijación de la unidad de refrigeración a la parte trasera de la nevera y a la pared trasera del vehículo.

7.5 Montar el tubo de gas de escape

Los gases de escape se conducen directamente al exterior a través de la rejilla de ventilación superior. No utilice ningún tubo de escape de aluminio para dirigir los gases de escape al exterior.

- ▶ Coloque la pieza en T (fig. **17**, página 6) en un ángulo de 45° respecto a la pared exterior y fíjela con tornillos al tubo de escape.

7.6 Montar el panel encima de la puerta de la nevera

- ▶ Atornille a cada lado del rincón un taco de madera de 25 x 66 mm.
- ▶ Monte los tacos con un desplazamiento de 16 mm hacia dentro, de tal forma que el panel quede a ras del frente del armario de la cocina (fig. **8** 2, página 4).
- ▶ Atornille el panel a los tacos.

7.7 Cambio del lado de apertura de la puerta



¡AVISO! Peligro de ocasionar daños materiales

No tumbe nunca la nevera sobre la parte trasera, sino sobre un lado. De otro modo, los tubos de refrigeración podrían resultar dañados.

La nevera se suministra con la bisagra de la puerta en el lado derecho. Proceda de la siguiente manera para cambiar el lado de apertura de la puerta:

- Gire la nevera a un lado.
- Extraiga el regulador giratorio del selector de temperatura.
- Suelte los dos tornillos y retire el panel inferior.
- Retire la hoja de bisagra superior y la chapa de cierre.
- Sitúe la hoja de bisagra superior y la chapa de cierre en el lado que desee y fjela con la chapa de bisagra inferior del lado contrario.
- Monte la rejilla de ventilación con los dos tornillos.
- Presione el regulador giratorio del selector de temperatura sobre el husillo de modo que se enclave.
- Coloque la nevera de pie.
- Deje pasar unas horas antes de poner la nevera en funcionamiento.

7.8 Cambiar el embellecedor de la puerta



¡ADVERTENCIA! ¡Peligro de intoxicación por gas!

En una tubería de gas dañada se pueden producir fugas. Encargue a un instalador de gas autorizado que inspeccione la tubería de gas y que compruebe la presión.



¡AVISO! Peligro de ocasionar daños materiales

No tumbe nunca la nevera sobre la parte trasera, sino sobre un lado. De otro modo, los tubos de refrigeración podrían resultar dañados.

Se puede cambiar el embellecedor de la puerta. El embellecedor de repuesto de la puerta puede ser de metal inoxidable o de laminado sintético y debe tener las siguientes medidas: 485 x 350 x 0,5 – 3 mm (H x A x P).

Proceda de la siguiente manera para cambiar el embellecedor de la puerta:

- Gire la nevera a un lado.
- Retire los tres tornillos situados en la parte inferior del marco de la puerta.
- Extraiga el embellecedor.
- Deslice el nuevo embellecedor en la abertura.
- Vuelva a atornillar los tres tornillos.
- Coloque la nevera de pie y conecte los cables y la alimentación de gas (ver capítulo "Conexión de la nevera" en la página 39)
- Deje pasar unas horas antes de poner la nevera en funcionamiento.

8 Conexión de la nevera

8.1 Conexión del encendedor (solo RM123)

Para la conexión utilice un cable con un diámetro de 0,5 mm² y un fusible de 0,5 o 1 A.

- Conecte la regleta de bornes del encendedor (en la parte trasera del producto) con el polo positivo y negativo de la batería (fig. **9** 1, página 4).

8.2 Conexión a 12 V $\overline{=}$

El producto se conecta a una toma de 12 V con un enchufe de 12 V.

- Conecte la nevera conforme a la fig. **10**, página 4.
- Asegure la línea de control con un fusible adecuado.
- Conecte la línea de control al polo positivo conectado (borne 15).
- Instale un relé entre la nevera y la batería para evitar que la batería se descargue del todo cuando la nevera se utiliza con tensión continua (12 V $\overline{=}$) y el motor está apagado.

8.3 Conexión a 230 V~ (solo RM123)



¡ADVERTENCIA!

La instalación eléctrica solo la puede efectuar personal técnico conforme a las normas del país en cuestión. Una conexión realizada incorrectamente puede dar lugar a situaciones de considerable peligro.

El producto se conecta a la toma de 230 V~ con un enchufe de red.

El cable de conexión se entrega sin el enchufe de red. Encargue a un técnico la conexión de un enchufe de red adecuado. El enchufe de red debe ser adecuado a la toma de corriente que haya en su vehículo y cumplir la normativa legal de su país.

En caso necesario, encargue la instalación de una toma de corriente en un lugar adecuado. La toma de corriente debe ser fácilmente accesible para que, en caso necesario, se pueda desenchufar el producto.

El cable de conexión consta de los siguientes hilos conductores:

- Verde y amarillo: conductor de protección (fig. 11 1, página 5)
- Azul: conductor cero (fig. 11 2, página 5)
- Marrón: fase (fig. 11 3, página 5)

8.4 Conexión a la alimentación de gas



¡AVISO!

- Solo un técnico está autorizado a conectar el producto a la alimentación de gas conforme a las disposiciones y a las normas vigentes.
- Utilice solo bombonas de gas propano o butano (no gas natural) equipadas con un regulador homologado. Compare la indicación de presión en la placa de características con la indicación de presión de la bombona de gas butano o propano.
- **Solo** está permitido usar el producto con la presión indicada en la placa de características.
- Tenga en cuenta las presiones autorizadas en su país. Utilice un prestato fijo homologado DIN-DVGW de conformidad con DIN EN 12864.
- Tenga en cuenta las normas EN 732 y EN 1949.

La nevera se debe poder bloquear independientemente con un dispositivo de bloqueo en la tubería de gas. El dispositivo de bloqueo debe estar fácilmente accesible.

- Conecte la nevera a la alimentación de gas de forma fija y sin tensión según la fig. **12**, página 5.
Utilice un racor de anillo cortante conforme a EN 1949.
No se autoriza una conexión de manguera de goma.
- Asegúrese de que un instalador de gas autorizado inspeccione todas las tuberías de gas.

9 Uso de la nevera



¡AVISO!

- Asegúrese de que en la nevera solo haya objetos o productos que puedan enfriarse a la temperatura adecuada.
- Los alimentos solo se pueden introducir envasados en los envases originales o en recipientes adecuados.



NOTA

- Por razones de higiene, es conveniente limpiar el producto nuevo por dentro y por fuera con un paño húmedo antes de ponerlo en funcionamiento.
- La potencia de refrigeración puede verse afectada por:
 - la temperatura ambiente,
 - la cantidad de alimentos a refrigerar,
 - la frecuencia de abertura de la puerta,
 - una instalación defectuosa.

9.1 Encender la nevera

Funcionamiento con gas (RM122)

- Asegúrese de que la alimentación de gas esté abierta.
- Gire el regulador de temperatura (fig. **13** 2, página 5) a la posición "3".
- Presione el regulador de temperatura y manténgalo presionado hasta que prenda el quemador.
- Accione varias veces el encendedor piezoeléctrico (fig. **13** 1, página 5) a intervalos de aprox. 2 segundos.
Si el quemador no se enciende, cierre la alimentación de gas y espere entre 5 y 10 minutos antes de volver a abrirla y volver a accionar el encendedor piezoeléctrico.

- Mantenga presionado otros 15 segundos el regulador de temperatura una vez que haya prendido el quemador y que sea visible la llama en la mirilla.
Esto garantiza que el seguro automático de llama está en funcionamiento.

Funcionamiento con gas (RM123)

- Asegúrese de que la alimentación de gas esté activada y de que el cable de conexión de 230 V~ esté desenchufado de la toma de corriente de red.
- Regule el conmutador basculante a la posición "I" (fig. 14 1, página 5) para encender la ignición electrónica.
- ✓ El conmutador basculante comienza a parpadear.
- Gire el regulador de temperatura (fig. 14 2, página 5) a la posición "3".
- Presione el regulador de temperatura y manténgalo presionado.
- ✓ En cuanto se haya encendido el quemador deja de parpadear el conmutador basculante.
- Mantenga presionado otros 15 segundos el regulador de temperatura una vez que haya prendido el quemador.
Esto garantiza que el seguro automático de llama está en funcionamiento.

Funcionamiento a 230 V~ (solo RM123)

- Asegúrese de que el regulador de temperatura y el conmutador basculante estén apagados y se haya interrumpido la alimentación de 12 V=== de la batería.
- Enchufe el cable de conexión de 230 V en la toma de red.
- Encienda la nevera, girando el regulador de temperatura (fig. 15 1, página 6) al nivel que desee.

Funcionamiento a 12 V===



NOTA

Si el motor está parado, desconecte la nevera de la alimentación de 12 V=== para así evitar que se descargue la batería.

- Asegúrese de que estén interrumpidas la alimentación de gas y la alimentación de 230 V~.
- Conecte el enchufe de 12 V=== a la toma de conexión de 12 V===.

9.2 Consejos para el ahorro de energía

- Si los alimentos están calientes, deje que se enfríen antes de introducirlos en la nevera.
- Evite abrir la nevera más de lo necesario.
- No deje la puerta abierta más tiempo del necesario.
- Coloque los alimentos dentro de la nevera de forma que el aire pueda circular libremente en el interior.

9.3 Ajustar la temperatura

En el funcionamiento a gas

- ▶ Ajuste la temperatura con el regulador de temperatura (fig. **14** 2, página 5):
 - Posición "3" = máxima potencia de refrigeración
 - Poco antes de la posición "0" = mínima potencia de refrigeración
- ▶ Comience la refrigeración con el nivel "3" durante una hora.
- ▶ Cambie al nivel "2" o "1" para mantener la temperatura en función de la temperatura ambiente.

En funcionamiento a 12 V \equiv (RM122, RM123) o a 230 V \sim (solo RM123)



NOTA

Tras encender la nevera, tarda aproximadamente una hora hasta que el evaporador comienza a dar muestras de enfriamiento.

El regulador de temperatura dispone de ocho posiciones de ajuste (fig. **15** 1, página 6).

- ▶ Comience la refrigeración con el nivel "3" o "4".

9.4 Elaboración de cubitos de hielo

- ▶ Llene con agua hasta un tercio el recipiente para hielo.
- ▶ Coloque el recipiente para hielo en el evaporador (fig. **2** 2, página 2) de la nevera.

9.5 Ajuste del bloqueo de la puerta

- Presione hacia abajo la clavija para bloquear la puerta de la nevera durante el viaje (fig. **16**, página 6).

9.6 Descongelar la nevera



¡AVISO!

Nunca utilice herramientas mecánicas para retirar capas de hielo o soltar productos que se hayan adherido al congelarse.



NOTA

En los periodos de uso de la nevera, descongélela cada 7 – 10 días para garantizar un rendimiento pleno.

- Interrumpa la alimentación de corriente alterna (230 V~), la alimentación de corriente continua (12 V==) de la batería y la alimentación de gas.
- Vacíe la nevera.
- Deje abierta la puerta.
- ✓ El agua que se deshiela cae a la bandeja de goteo (fig. **2** 3, página 2).
- Vacíe la bandeja de goteo (fig. **2** 3, página 2) y vuelva a meterla vacía en la nevera.

10 Solución de averías

Avería	Posible causa	Propuesta de solución
La nevera no funciona.	La nevera supera un ángulo de inclinación de 3°.	Enderece la nevera. Enderece el vehículo en horizontal.
En el funcionamiento a gas: La nevera no funciona.	La bombona de gas está vacía. La válvula de gas está cerrada.	Cambie la bombona de gas. Abra la válvula de gas.

Avería	Posible causa	Propuesta de solución
En el funcionamiento a 12 V --- : La nevera no funciona.	El fusible del cable de 12 V --- está averiado.	Cambie el fusible.
	El interruptor del cable de 12 V --- está apagado.	Encienda el interruptor.
En el funcionamiento a 230 V \sim : La nevera no funciona.	El producto no está conectado a la red de 230 V \sim .	Conecte el producto a la red de 230 V \sim .
	El fusible de la red de 230 V \sim está averiado.	Cambie el fusible.
	El regulador del termostato está en la posición "0".	Gire el regulador del termostato a la posición "1", "2" o "3".
La nevera no enfría lo suficiente.	La circulación de aire en torno al ventilador es insuficiente.	Retire las piezas que pueda haber, como, por ejemplo, la tapa.
	El evaporador está congelado.	Descongele la nevera.
	La temperatura está regulada a un valor demasiado alto.	Regule una temperatura más baja.
	La presión de gas está mal ajustada.	Introduzca la presión de gas correcta.
	La temperatura ambiente es demasiado alta.	Encárguese de procurar una temperatura ambiente más baja.
	Se han introducido al mismo tiempo demasiados alimentos en la nevera.	Extraiga algunos alimentos.
	La puerta no está bien cerrada.	Cierre la puerta.
	Se utiliza más de una fuente de energía.	No utilice más de una fuente de energía al mismo tiempo.

11 Limpieza y cuidado



¡ADVERTENCIA!

Desconecte el aparato de la red antes de proceder con la limpieza o el mantenimiento del mismo.



¡AVISO! ¡Peligro de ocasionar daños materiales!

- Nunca limpie la nevera bajo el chorro de agua corriente ni inmersa en agua jabonosa.
- No emplee productos de limpieza corrosivos u objetos que puedan arañar o deteriorar el aparato durante su limpieza.

- Limpie de vez en cuando el interior y el exterior de la nevera con un paño húmedo.
- Asegúrese de que las aberturas de ventilación y desaireación del aparato están limpias de polvo para que se pueda evacuar el calor generado durante el funcionamiento y el aparato no resulte perjudicado.

12 Garantía legal

Rige el plazo de garantía legal. Si el producto presenta algún defecto, diríjase a su establecimiento especializado o a la sucursal del fabricante de su país (ver direcciones en el dorso de estas instrucciones).

Para la tramitación de la reparación y de la garantía debe enviar también los siguientes documentos:

- una copia de la factura con fecha de compra,
- el motivo de la reclamación o una descripción de la avería.

13 Gestión de residuos

► Deseche el material de embalaje en el contenedor de reciclaje correspondiente.



Cuando vaya a desechar definitivamente el producto, infórmese en el centro de reciclaje más cercano o en un comercio especializado sobre las normas pertinentes de eliminación de materiales.

14 Datos técnicos

	RM122	RM123
N.º de art.:	9105203945	9105203949
Tensión de conexión:	12 V ⁼⁼⁼	230 V [~] , 12 V ⁼⁼⁼
Capacidad bruta:	31 l	
Capacidad neta:	28 l	
Consumo de energía:	1,3 kWh/24 h (12 V)	1,3 kWh/24 h (230 V / 12 V)
Consumo de gas:	206 g/24 h	
Clase climática:	N	
Potencia de refrigeración:	hasta máx. +7 °C	
Temperatura ambiente:	de +16 °C a +32 °C	
Dimensiones H x A x P:	585 x 380 x 440 mm	
Peso:	15 kg	

Lees deze handleiding voor de ingebruikname zorgvuldig door en bewaar deze. Geef de handleiding bij doorgeven van het toestel door aan de gebruiker.

De fabrikant kan niet aansprakelijk worden gesteld voor schade die door **gebruik tegen de voorschriften in** of door **verkeerde bediening** wordt veroorzaakt.

Inhoudsopgave

1	Verklaring van de symbolen	49
2	Veiligheidsinstructies	49
3	Omvang van de levering	53
4	Toebehoren.	53
5	Gebruik volgens bestemming	53
6	Technische beschrijving	54
7	Koelkast inbouwen	55
8	Koelkast aansluiten	59
9	Koelkast bedienen	61
10	Verhelpen van storingen.	64
11	Reiniging en verzorging	66
12	Garantie.	66
13	Afvoer	67
14	Technische gegevens.	67

1 Verklaring van de symbolen

**WAARSCHUWING!**

Veiligheidsaanwijzing: Het niet naleven kan leiden tot overlijden of ernstig letsel.

**VOORZICHTIG!**

Veiligheidsaanwijzing: Het niet naleven kan leiden tot letsel.

**LET OP!**

Het niet naleven ervan kan leiden tot materiële schade en de werking van het product beperken.

**INSTRUCTIE**

Aanvullende informatie voor het bedienen van het product.

2 Veiligheidsinstructies

2.1 Algemene veiligheid

**WAARSCHUWING!**

- Als het product zichtbaar is beschadigd, mag het niet in gebruik worden genomen.
- Als de aansluitkabel van dit toestel wordt beschadigd, moet deze om gevaar uit te sluiten door de fabrikant, diens klantenservice of een gelijkwaardig gekwalificeerd persoon worden vervangen.
- Reparaties aan dit product mogen uitsluitend door vakmonteurs worden uitgevoerd. Door verkeerde reparaties kunnen gevaren, inclusief dodelijk of ernstig letsel, ontstaan.
- Dit product kan door kinderen vanaf 8 jaar en ouder evenals door personen met verminderde fysieke, zintuiglijke of geestelijke vermogens of tekortschietende ervaring en kennis gebruikt worden, als ze worden begeleid of hun is uitgelegd hoe ze het toestel veilig kunnen gebruiken. Ook dienen ze inzicht te hebben in de gevaren die het gebruik van het toestel met zich meebrengt.

- Reiniging en gebruikersonderhoud mogen niet door kinderen of personen met verminderde fysieke, zintuiglijke of geestelijke zonder toezicht worden uitgevoerd.
- Kinderen mogen niet met het product spelen en mogen alleen onder toezicht in de buurt van het product komen.
- Er moet op worden gelet dat kinderen niet met het product spelen.
- Bewaar en gebruik het product buiten het bereik van kinderen onder 8 jaar.
- Bewaar geen explosiegevaarlijke stoffen, zoals spuitbussen met brandbaar drijfgas, in of in de buurt van het product.

**VOORZICHTIG!**

- Ontkoppel het product van het wisselstroomnet en van het gelijkstroomnet (accu)
 - voor iedere reiniging en ieder onderhoud
 - bij opslag
- Levensmiddelen mogen alleen in de originele verpakking of in geschikte bakken worden bewaard.

**LET OP!**

- Vergelijk de spanning op het typeplaatje met de aanwezige energievoorziening.
- Trek de stekker nooit aan de aansluitkabel uit het stopcontact.
- Het koeltoestel is niet geschikt voor transport van bijtende of oplosmiddelhoudende stoffen.

2.2 Veiligheid bij het gebruik van het toestel

**LET OP!**

- Gebruik geen elektrische toestellen binnen het koeltoestel, behalve als deze toestellen daarvoor door de fabrikant worden aanbevolen.
- **Oververhittingsgevaar!**

Let er altijd op dat de warmte die bij het gebruik ontstaat goed afgevoerd kan worden. Zorg voor een beluchtingsopening met een diameter van minstens 250 cm² alsmede een ontluichtingsopening.
- Let erop dat de ventilatieopeningen niet worden afgedekt.
- Vul het binnenreservoir niet met vloeistoffen of ijs.
- Dompel het product nooit onder in water.

- Bescherm het product en de kabels tegen hitte en vocht.
- Bewaar geen medicamenten in het product.

2.3 Veiligheid tijdens gebruik van het toestel met 12 V --- (accubedrijf)



LET OP!

- De leiding tussen accu en koeltoestel moet door een zekering van max. 15 A zijn beveiligd.
- Kies gebruik met 12 V --- (accubedrijf) alleen als u een accubewaker gebruikt of de voertuiggenerator voldoende spanning levert.
- Gebruik alleen kabels met passende kabeldiameter.

2.4 Veiligheid tijdens gebruik van het toestel met 230 V \sim (wisselstroom)



LET OP!

- Sluit het product enkel met de bijbehorende aansluitkabel op het wisselstroomnet aan.
- Trek de stekker nooit aan de aansluitkabel uit het stopcontact.
- Als de aansluitkabel is beschadigd, moet deze worden vervangen om gevaren te voorkomen. Vervang een beschadigde aansluitkabel alleen door een aansluitkabel van hetzelfde type en met dezelfde specificatie.
- Let er voor de ingebruikneming op dat aansluitkabel en stekker droog zijn.
- Vergelijk de spanning op het typeplaatje met de aanwezige energievoorziening.

2.5 Veiligheid tijdens gebruik van het toestel met gas



LET OP!

- Het product nooit met open vuur op lekkage controleren.
- Gebruik uitsluitend propaan- of butaangas (**geen** aardgas).
- Het product mag **alleen** met de op het typeplaatje aangegeven druk worden gebruikt. Gebruik een vast ingestelde DIN-DVGW-erkende drukregelaar conform DIN EN 12864.
- Bewaar de flessen met vloeibaar gas **nooit** op niet-geventileerde plaatsen of onder grondniveau (trechtersvormige kuilen in de grond).
- Bescherm flessen met vloeibaar gas tegen directe zonnestralen. De temperatuur mag niet hoger zijn dan 50 °C.
- Het gebruik van het toestel met gas is niet toegestaan op verboten, bij pompstations en tijdens het rijden.
- Bij gasgeur:
 - afsluitkraan van de gasvoorziening en het flesventiel sluiten.
 - Ramen openen en de ruimte verlaten.
 - Geen elektrische schakelaars indrukken.
 - Open vuur blussen.

3 Omvang van de levering

- Koelkast
- 230 V~ -aansluitkabel (**alleen RM 123**)
- 12 V===-aansluitkabel
- Ventilatiooster LS200 in wit (2x)
- Schuimstofband
- Afdichtlippen
- T-stuk
- Afdekking
- Montagehandleiding en gebruiksaanwijzing

4 Toebehoren

Als toebehoren verkrijgbaar (niet in de leveringsomvang inbegrepen):

Omschrijving	Artikelnr.
Ventilatiooster LS200, zonder verbrandingsgasleiding en winterafdekking	
wit	9105900014
beige	9105900013

Bij vragen over toebehoren contact opnemen met uw leverancier.

5 Gebruik volgens bestemming

De koelkasten RM122 en RM 123 zijn ontworpen voor inbouw in caravans of campers. Ze zijn geschikt voor het bewaren van levensmiddelen.

De koelkasten zijn voor het bedrijf aan een 12-V===-spanningsbron ontworpen en kunnen onafhankelijk van stroom met vloeibaar gas (propan of butaan) worden gebruikt. De koelkast RM123 is bovendien ook voor de aansluiting aan een netspanning van 220 – 240 V~ geschikt.

6 Technische beschrijving

6.1 Beschrijving

De koelkast is een absorptiekoelkast. Het product is voor bedrijf met verschillende soorten energie geconstrueerd en kan als volgt worden gebruikt:

- **RM122:** met 12 V \equiv of met butaan-/propaangas
- **RM123:** met 220 – 240 V \sim , 12 V \equiv of met butaan-/propaangas

Het product beschikt over een vergrendelingsmechanisme dat ook als transport-beveiliging dient.

Het product is uitgerust met een automatische vlambeveiliging, die de gastoevoer na 30 seconden automatisch onderbreekt, als de vlam uitgaat.

6.2 Bedieningselementen

Pos. in afb. 2 , pagina 2	Beschrijving
1	Deurvergrendeling
2	Verdamper
3	Opvangschaal
4	Kijkvenster ter controle van de gasvlam
5	Temperatuurregelaar voor gasbedrijf
6	RM122: Voeler voor piëzo-ontsteker RM123: Schakelaar voor elektronische ontsteking
7	Temperatuurregelaar voor elektrisch bedrijf

7 Koelkast inbouwen

7.1 Montage voorbereiden

Neem bij de montage van de koelkast volgende aanwijzingen in acht:

- Voor een optimale circulatie van het koudemiddel mag de koelkast een hellingshoek van hooguit 3° hebben. De ijschaal moet waterpas in de koelkast liggen, als het voertuig horizontaal staat.
- De koelkast moet in een nis worden ingebouwd, zodat hij bij beweging van het voertuig vast staat. Bij de nis moet rekening worden gehouden met de volgende afmetingen van het product (met aan beide zijwanden aangekleefde afdichtingslippen aan de achterkant van de koelkast) (H x B x D in mm): 662 x 390 x 415.
- De omgeving rond het afvoerbuis en branderbehuizing moet van metaal of ander niet-ontvlambaar materiaal zijn of hiermee zijn afgedekt.
- In de buitenwand moeten een beluchtingsopening (afb. **3** 1, pagina 2) en een ontluchttingsopening (afb. **3** 2, pagina 2) met ventilatierooster voorhanden zijn om de warmte die ontstaat goed naar buiten te kunnen leiden:
 - Beluchttingsopening: Beluchttingsrooster moet indien mogelijk in een lijn met de ondergrond van de inbouwnis zijn en een diameter hebben van hooguit 250 cm².
 - Ventilatieopening: indien mogelijk boven het product. Hier kan een ventilatierooster met geïntegreerde verbrandingsgasleiding worden gebruikt.
- Indien het ventilatierooster van de beluchttingsopening niet in een lijn met de ondergrond kan worden ingebouwd, moet ook een beluchttingsopening (afb. **3** 4, pagina 2) in de ondergrond voor het afvoeren van uitgetreden gas worden aangebracht.
- Beluchttings- en ontluchttingsopeningen mogen tijdens bedrijf niet door voertuigdelen worden afgedekt (bijvoorbeeld bumper of geopende deur).
- Aan de achterzijde van de koelkast moet voldoende ruimte voorhanden zijn zodat de lucht rond het koelelement kan circuleren. Zorg ervoor, dat tussen koelbuis en wand een afstand van 15 – 20 mm aanwezig is.
- Breng aan de bovenzijde een warmtegeleideplaat aan (afb. **3** 3, pagina 2), zodat de warmte zich niet in het voertuig kan ophopen.
- De koelkast moet conform EN 1949 met onafhankelijke beluchting worden ingebouwd, zie hoofdstuk „Koelkast met onafhankelijke beluchting inbouwen” op pagina 56.

7.2 Koelkast met onafhankelijke beluchting inbouwen

Koeltoestellen op gas in caravans of campers in moeten conform EN 1949 met onafhankelijke beluchting worden ingebouwd. Dit betekent dat de verbrandingslucht niet uit de woonruimte wordt genomen en de afvoergassen niet direct in de woonruimte kunnen dringen.

Tussen de achterwand van de koelkast en de binnenruimte van het voertuig moet een geschikte afdichting worden aangebracht, om de achterkant van de koelkast af te dichten.



WAARSCHUWING! Brandgevaar!

Gebruik voor de inbouw met onafhankelijke beluchting geen licht ontvlambaar materiaal zoals silicone-afdichtmassa, montageschuim en dergelijke.

De fabrikant raadt aan om een flexibele afdichting te gebruiken om in- en uitbouwen voor onderhoud te vereenvoudigen.

- Bevestig de afdichtlippen (afb. **5** 1, pagina 3) aan de beide zijwanden aan de achterkant van de koelkast.
- Kleef de niet ontvlambare schuimstofband op de bovenkant van de koelkast en onder op de afdekking (afb. **5** 2, pagina 3).

7.3 Be- en ontluuchtingsopeningen maken



INSTRUCTIE

Bij hoge omgevingstemperatuur functioneert de koelkast alleen optimaal, als de be- en ontluuchting optimaal is.

- Breng een be- en ontluuchtingsopening in de buitenwand aan. Neem hierbij de aanwijzingen in acht, zie hoofdstuk „Montage voorbereiden” op pagina 55.

Indien het ventilatierooster van de beluchtingsopening niet in een lijn met de ondergrond van de inbouwnis kan worden ingebouwd, moet een gasontluuchtingsopening in de ondergrond worden ingebouwd:

- Maak achter de koelkast bij de gasbrander een beluchtingsopening van minstens 40 mm in de ondergrond (afb. **5** 1, pagina 3). De ontluuchtingsbuis moet direct naar buiten leiden, zodat onverbrande gas naar buiten kan ontwijken.
- Scherm het einde van de opening af met een bochtstuk zodat tijdens rijden geen modder of vuil kan binnendringen (afb. **6**, pagina 3).

7.4 Koelkast bevestigen

- Bevestig de koelkast in de nis, om bewegingen van de koelkast te verhinderen. Schroef hiervoor metalen hoeken met een breedte van 20 mm (3/4") (de breedte moet op de betreffende installatie zijn afgestemd) met behulp van de beide bevestigingsschroeven de koeleenheid aan de achterkant van de koelkast en aan de achterkant van het voertuig.

7.5 Afvoergasbuis monteren

De afgassen worden direct door het bovenste ventilatierooster naar buiten geleid. Gebruik geen afgasbuizen van aluminium om de afgassen naar buiten te leiden.

- Lijn het T-stuk (afb. **17**, pagina 6) met een hoek van 45° uit ten opzichte van de buitenwand en bevestig deze met schroeven aan de afgasbuis.

7.6 Afdekking boven de koelkastdeur monteren

- Schroef aan elke zijde een houtblok met de afmetingen 25 x 66 mm aan beide zijden van de nis.
- Monteer de blokken 16 mm naar binnen verschoven zodat de afdekking later in een lijn met het front van de kast afsluit (afb. **8** 2, pagina 4).
- Schroef de afdekking op de blokken.

7.7 Deuraanslag wisselen



LET OP! Gevaar voor beschadiging!

Leg de koelkast alleen op de zijkant neer, nooit op de achterzijde. De koelbuizen zouden anders beschadigd kunnen raken.

De koelkast wordt met de deurscharnier aan de rechterkant geleverd. Verander de deuraanslag als volgt:

- Draai de koelkastdeur op de zijkant.
- Trek de draaiknop van de temperatuurregeling eraf.
- Maak beide schroeven los en verwijder de onderste afdekking.
- Verwijder het bovenste scharnierblad en de afsluitplaat.
- Houd het bovenste scharnierblad en de afsluitplaat aan de gewenste zijde, en bevestig ze aan de onderste scharnierplaat van de andere zijde.

- Monteer het ventilatierooster met beide schroeven.
- Druk de draaiknop van de temperatuurregeling op de spil tot deze vergrendelt.
- Zet de koelkast rechtop neer.
- Wacht enkele uren alvorens de koelkast in gebruik te nemen.

7.8 Deurdecor vervangen



WAARSCHUWING! Vergiftiging door gas!

Bij een beschadigde gasleiding kan gas ontsnappen. Laat een beschadigde gasleiding door een geregistreerde gasinstallateur vervangen en een druktest uitvoeren.



LET OP! Gevaar voor beschadiging!

Leg de koelkast alleen op de zijkant neer, nooit op de achterzijde. De koelbuizen zouden anders beschadigd kunnen raken.

U kunt het deurdecor vervangen. De reserve-deurdecoratie kan van roestvast staal of kunststof-laminaat zijn en moet volgende afmetingen hebben: 485 x 350 x 0,5 – 3 mm (H x B x D).

Vervang de deurdecoratie als volgt:

- Draai de koelkastdeur op de zijkant.
- Verwijder drie schroeven aan de onderzijde van de deurlijst.
- Trek het decor eruit.
- Schuif het nieuwe decor in de opening.
- Schroef de drie schroeven weer in.
- Zet de koelkast rechtop neer en sluit de kabels aan op de gasvoorziening (zie hoofdstuk „Koelkast aansluiten” op pagina 59)
- Wacht enkele uren alvorens de koelkast in gebruik te nemen.

8 Koelkast aansluiten

8.1 Ontsteker aansluiten (alleen RM123)

Gebruik voor de verbinding een kabel met een diameter van 0,5 mm² en een zekering met 0,5 of 1 A.

- Verbindt de klemlijst van de ontsteker (aan de achterkant van het product) met de plus- en minpool van de accu (afb. **9** 1, pagina 4).

8.2 Op 12 V --- aansluiten

Het product wordt met een 12-V-stekker op een 12-V-contactdoos aangesloten.

- Sluit de koelkast weer aan conform afb. **10**, pagina 4.
- Beveilig de stuurleiding met een geschikte zekering.
- Sluit de stuurleiding aan op geschakelde plus (klem 15).
- Monteer een relais tussen koelkast en accu om te verhinderen dat de accu volledig wordt ontladen als de koelkast met gelijkspanning (12 V ---) wordt gebruikt en de motor is uitgeschakeld.

8.3 Op 230 V \sim aansluiten (alleen RM123)



WAARSCHUWING!

De elektrische installatie mag alleen door een elektricien conform de nationale voorschriften worden aangesloten. Door ondeskundige aansluiting kunnen grote gevaren ontstaan.

Het product wordt met een netstekker op een 230-V \sim -netcontactdoos aangesloten.

De aansluitkabel wordt zonder netstekker geleverd. Laat een passende netstekker alleen door een elektricien aansluiten. De netstekker moet bij de contactdoos in uw voertuig passen en voldoen aan de wettelijke voorschriften in uw land.

Laat eventueel op een geschikt punt een passende netcontactdoos installeren. De netcontactdoos moet goed bereikbaar zijn, zodat het product indien nodig van het net kan worden gescheiden.

De indeling van de aansluitkabel is als volgt:

- Groen en geel: Massakabel (afb. **11** 1, pagina 5)
- Blauw: Nulleider (afb. **11** 2, pagina 5)
- Bruin: Fase (afb. **11** 3, pagina 5)

8.4 Op de gastoevoer aansluiten



LET OP!

- Het product mag alleen door een vakman volgens de geldende voorschriften en normen op de gasvoorziening worden aangesloten.
- Gebruik uitsluitend propaan- of butaangasflessen (geen aardgas) met gekeurde regelaar. Vergelijk de druk op het typeplaatje met de druk op de propaan- of butaangasfles.
- Het product mag **alleen** met de op het typeplaatje aangegeven druk worden gebruikt.
- Neem a.u.b. de in uw land toegestane drukken in acht. Gebruik een vast ingestelde DIN-DVGW-erkende drukregelaar conform DIN EN 12864.
- Neem de normen EN 732 en EN 1949 in acht.

De koelkast moet door een afsluitinrichting in de gasleiding afzonderlijk kunnen worden afgesloten. De afsluitinrichting moet goed toegankelijk zijn.

- Verbind de koelkast conform afb. **12**, pagina 5 met de gastoevoer, vast en spanningsvrij.
Gebruik een snijringkoppeling conform EN 1949.
Een slangaansluiting van rubber is niet toegestaan.
- Zorg ervoor of alle gasleidingen door een geregistreerde gasinstallateur worden gecontroleerd.

9 Koelkast bedienen



LET OP!

- Zorg ervoor dat er zich enkel voorwerpen of waren in de koelkast bevinden die tot de gekozen temperatuur gekoeld mogen worden.
- Levensmiddelen mogen alleen in de originele verpakking of in geschikte bakken worden bewaard.



INSTRUCTIE

- Voordat u het nieuwe product in gebruik neemt, moet u het uit hygiënische redenen van binnen en van buiten met een vochtige doek reinigen.
- Het koelvermogen kan worden beïnvloed door
 - de omgevingstemperatuur,
 - de hoeveelheid levensmiddelen die geconserveerd dienen te worden,
 - het aantal keren dat de deur wordt geopend,
 - een verkeerde installatie.

9.1 Koelkast inschakelen

Gebruik met gas (RM122)

- Controleer of de gastoevoer is ingeschakeld.
- Draai de temperatuurregelaar (afb. **13** 2, pagina 5) op stand „3”.
- Druk de temperatuurregelaar in en houd deze ingedrukt, tot de brander is ontstoken.
- Bedien de piëzo-ontsteker (afb. **13** 1, pagina 5) meerdere keren in een afstand van ca. 2 seconden.
Als de brander niet ontsteekt, sluit de gastoevoer dan en wacht 5 – 10 minuten alvorens de gastoevoer weer te openen en de piëzo-ontsteker opnieuw te bedienen.
- Houd de temperatuurregelaar nog 15 seconden ingedrukt, nadat de brander is ontstoken en een vlam in het kijkglas in het product zichtbaar is.
Dit garandeert dat de automatische vlambeveiliging in bedrijf is.

Gebruik met gas (RM123)

- Controleer of de gastoevoer is ingeschakeld alsmede de 230-V~ -aansluitkabel van de netcontactdoos is gescheiden.
- Zet de tuimelschakelaar op „I” (afb. **14** 1, pagina 5) om de elektronische ontsteking in te schakelen.
- ✓ De tuimelschakelaar begint te knippen.
- Draai de temperatuurregelaar (afb. **14** 2, pagina 5) op stand „3”.
- Druk de temperatuurregelaar in en houd deze ingedrukt.
- ✓ Zodra de brander is ontstoken, stopt de tuimelschakelaar met knippen.
- Houd de temperatuurregelaar nog 15 seconden ingedrukt, nadat de brander is ontstoken.
Dit garandeert dat de automatische vlambeveiliging in bedrijf is.

Bedrijf met 230 V~ (alleen RM123)

- Controleer of temperatuurregelaar en tuimelschakelaar zijn uitgeschakeld en de 12-V===voeding van de accu is gescheiden.
- Steek de 230-V-aansluitkabel in de contactdoos.
- Schakel de koelkast in door de temperatuurregelaar (afb. **15** 1, pagina 6) op een willekeurig niveau in te stellen.

Bedrijf met 12 V===



INSTRUCTIE

Scheid de koelkast bij motorstilstand van de 12-V===, omdat de accu anders wordt ontladen.

- Controleer of de gastoevoer en de 230-V~ -toevoer onderbroken zijn.
- Verbind de 12-V-stekker met de 12-V===-aansluitdoos.

9.2 Tips om energie te sparen

- Laat warme spijzen eerst afkoelen, voordat u ze in het koeltoestel doet.
- Open de koelkast niet vaker dan nodig.
- Laat de deur niet langer openstaan dan nodig.
- Plaats de levensmiddelen zodanig dat de lucht in de koelkast kan circuleren.

9.3 Temperatuur instellen

In gasbedrijf

- ▶ Stel met de temperatuurregelaar (afb. **14** 2, pagina 5) de temperatuur in:
 - Stand „3” = hoogste koelvermogen
 - Kort voor stand „0” = laag koelvermogen
- ▶ Begin de koeling gedurende een uur met koelstand „3”.
- ▶ Wissel naar stand „2” of „1” om de temperatuur afhankelijk van de omgevings-temperatuur te handhaven.

In het bedrijf met 12 V \equiv (RM122, RM123) of 230 V \sim (alleen RM123)



INSTRUCTIE

Na het inschakelen duurt het ongeveer een uur voordat de verdampertekenen van koeling vertoont.

De temperatuurregelaar beschikt over acht instelposities (afb. **15** 1, pagina 6).

- ▶ Begin de koeling met de stand „3” of „4”.

9.4 Ijsblokjes maken

- ▶ Vul de ijsschaal tot driekwart hoogte met water.
- ▶ Plaats de ijsschaal op de verdampertekenen (afb. **2** 2, pagina 2) van de koelkast.

9.5 Deurvergrendeling instellen

- ▶ Druk de pen omlaag om de koelkastdeur tijdens rijden te vergrendelen (afb. **16**, pagina 6).

9.6 Koelkast ontdooien



LET OP!

Gebruik geen mechanisch gereedschap voor het verwijderen van ijslagen of het losmaken van vastgevroren voorwerpen.



INSTRUCTIE

Ontdooi de koelkast bij gebruik elke 7 – 10 dagen voor optimale werking.

- Onderbreek de wisselstroomvoorziening (230 V~), de gelijkstroomvoorziening (12 V===) van de accu van de gastoevoer.
- Maak de koelkast leeg.
- Laat de deur geopend.
- ✓ Het dooiwater wordt opgevangen door de opvangschaal (afb. **2** 3, pagina 2).
- Leeg de opvangschaal (afb. **2** 3, pagina 2) en plaats de lege terug in de koelkast.

10 Verhelpen van storingen

Storing	Mogelijke oorzaak	Voorstel tot oplossing
De koelkast werkt niet.	De koelkast overschrijdt een hellingshoek van 3°.	Lijn de koelkast horizontaal uit.
		Lijn het voertuig horizontaal uit
In gasbedrijf: De koelkast werkt niet.	De gasfles is leeg.	Vervang de gasflessen.
	De gasklep is gesloten.	Draai de gasklep open.
In 12 V===-bedrijf: De koelkast werkt niet.	De zekering in de 12 V===-leiding is defect.	Vervang de zekering.
	De schakelaar van de 12 V===-leiding is uitgeschakeld.	Schakel de schakelaar in.
In 230 V~-bedrijf: De koelkast werkt niet.	Het product is niet aan het 230 V~-net aangesloten.	Verbind het product met het 230 V~-net.
	De zekering in het 230 V~-net is defect.	Vervang de zekering.
	De thermostaatregelaar staat op „0”.	Draai de thermostaatregelaar in positie „1”, „2” of „3”.

Storing	Mogelijke oorzaak	Voorstel tot oplossing
De koelkast koelt onvoldoende.	De luchtcirculatie rond de ventilator is onvoldoende.	Verwijder eventuele delen en afdekkingen.
	Ijsvorming op verdamper.	Ontdooi de koelkast.
	De temperatuur is te hoog ingesteld.	Selecteer een lagere temperatuur.
	De gasdruk is verkeerd ingesteld.	Stel de correcte gasdruk in.
	De omgevingstemperatuur is te hoog.	Zorg voor een lagere omgevingstemperatuur.
	Er zijn te veel levensmiddelen tegelijkertijd in de koelkast gedaan.	Neem een deel van de levensmiddelen weg.
	De deur is niet correct gesloten.	Sluit de deur.
	Meer dan een energiebron in gebruik.	Gebruik slechts een energiebron tegelijk.

11 Reiniging en verzorging



WAARSCHUWING!

Scheid voor elke reiniging en verzorging het toestel van het net.



LET OP! Gevaar voor beschadiging!

- Reinig het koeltoestel nooit onder stromend water of in afwaswater.
- Gebruik voor het reinigen geen bijtende schoonmaakmiddelen of harde voorwerpen, aangezien het koeltoestel hierdoor beschadigd zou kunnen raken.

- Reinig het toestel van binnen en buiten af en toe met een vochtige doek.
- Zorg ervoor dat de ventilatieopeningen van het toestel vrij zijn van stof en verontreinigingen, zodat de bij het gebruik ontstane warmte kan worden afgevoerd en het toestel niet beschadigd raakt.

12 Garantie

De wettelijke garantieperiode is van toepassing. Als het product defect is, wendt u zich tot uw speciaalzaak of tot het filiaal van de fabrikant in uw land (adressen zie achterkant van de handleiding).

Voor de afhandeling van de reparatie of garantie dient u de volgende documenten mee te sturen:

- een kopie van de factuur met datum van aankoop,
- reden van de klacht of een beschrijving van de storing.

13 Afvoer

► Laat het verpakkingsmateriaal indien mogelijk recylen.



Als u het product definitief buiten bedrijf stelt, informeer dan bij het dichtstbijzijnde recyclingcentrum of uw speciaalzaak naar de betreffende afvoervoorschriften.

14 Technische gegevens

	RM122	RM123
Artikelnr.:	9105203945	9105203949
Aansluitspanning:	12 V \equiv	230 V \sim , 12 V \equiv
Bruto-inhoud:	31 l	
Nettoinhoud:	28 l	
Energieverbruik:	1,3 kWh/24 h (12 V)	1,3 kWh/24 h (230 V/12 V)
Gasverbruik:	206 g/24 h	
Klimaatklasse:	N	
Koelvermogen:	tot max. +7 °C	
Omgevingstemperatuur:	+16 °C tot +32 °C	
Afmetingen h x b x d:	585 x 380 x 440 mm	
Gewicht:	15 kg	

GERMANY**Domestic WAECO International GmbH**

Hollefeldstraße 63 · D-48282 Emsdetten
 ☎ +49 (0) 2572 879-195 · 📠 +49 (0) 2572 879-322
 Mail: info@domestic-waeco.de

AUSTRALIA**Domestic Australia Pty. Ltd.**

1 John Duncan Court
 Varsity Lakes QLD 4227
 ☎ 1800 212121
 📠 +61 7 55076001
 Mail: sales@domestic.com.au

AUSTRIA**Domestic Austria GmbH**

Neudorferstraße 108
 A-2353 Guntramsdorf
 ☎ +43 2236 908070
 📠 +43 2236 90807060
 Mail: info@domestic.at

BENELUX**Domestic Branch Office Belgium**

Zincstraat 3
 B-1500 Halle
 ☎ +32 2 3598040
 📠 +32 2 3598050
 Mail: info@domestic.be

BRAZIL**Domestic DO Brasil LTDA**

Avenida Paulista 1754, conj. 111
 SP 01310-920 Sao Paulo
 ☎ +55 11 3251 3352
 📠 +55 11 3251 3362
 Mail: info@domestic.com.br

DENMARK**Domestic Denmark A/S**

Nordensvej 15, Taulov
 DK-7000 Fredericia
 ☎ +45 75585966
 📠 +45 75586307
 Mail: info@domestic.dk

FINLAND**Domestic Finland OY**

Mestariitie 4
 FIN-01730 Vantaa
 ☎ +358 20 7413220
 📠 +358 9 7593700
 Mail: info@domestic.fi

FRANCE**Domestic SAS**

ZA du Pré de la Dame Jeanne
 B.P. 5
 F-60128 Pleilly
 ☎ +33 3 44633525
 📠 +33 3 44633518
 Mail: vehiculesdeloisirs@domestic.fr

HONG KONG**Domestic Group Asia Pacific**

Suites 2207-11 / 22/F - Tower 1
 The Gateway - 25 Canton Road,
 Tsim Sha Tsui - Kowloon
 ☎ +852 2 4611386
 📠 +852 2 4665553
 Mail: info@waeco.com.hk

HUNGARY**Domestic Zrt. Sales Office**

Kerekgyártó u. 5.
 H-1147 Budapest
 ☎ +36 1 468 4400
 📠 +36 1 468 4401
 Mail: budapest@domestic.hu

ITALY**Domestic Italy S.r.l.**

Via Virgilio, 3
 I-47122 Forlì (FC)
 ☎ +39 0543 754901
 📠 +39 0543 754983
 Mail: vendite@domestic.it

JAPAN**Domestic KK**

Maekawa-Shibaura, Bldg. 2
 2-13-9 Shibaura Minato-ku
 Tokyo 108-0023
 ☎ +81 3 5445 3333
 📠 +81 3 5445 3339
 Mail: info@domestic.jp

MEXICO**Domestic Mx, S. de R. L. de C. V.**

Circuito Médicos No. 6 Local 1
 Colonia Ciudad Satélite
 CP 53100 Naucalpan de Juárez
 Estado de México
 ☎ +52 55 5374 4108
 📠 +52 55 5393 4683
 Mail: info@domestic.com.mx

NETHERLANDS**Domestic Benelux B.V.**

Ecustraat 3
 NL-4879 NP Etten-Leur
 ☎ +31 76 5029000
 📠 +31 76 5029019
 Mail: info@domestic.nl

NEW ZEALAND**Domestic New Zealand Ltd.**

PO Box 12011
 Penrose
 Auckland 1642
 ☎ +64 9 622 1490
 📠 +64 9 622 1573
 Mail: customerservices@domestic.co.nz

NORWAY**Domestic Norway AS**

Østerøyveien 46
 N-3232 Sandefjord
 ☎ +47 33428450
 📠 +47 33428459
 Mail: firmapost@domestic.no

POLAND**Domestic Poland Sp. z o.o.**

Ul. Puławska 435A
 PL-02-801 Warszawa
 ☎ +48 22 414 3200
 📠 +48 22 414 3201
 Mail: info@domestic.pl

PORTUGAL**Domestic Spain, S.L.**

Branch Office em Portugal
 Rot. de São Gonçalo nº 1 - Esc. 12
 2775-399 Carcavelos
 ☎ +351 219 244 173
 📠 +351 219 243 206
 Mail: info@domestic.pt

RUSSIA**Domestic RUS LLC**

Komsomolskaya square 6-1
 RU-107140 Moscow
 ☎ +7 495 780 79 39
 📠 +7 495 916 56 53
 Mail: info@domestic.ru

SINGAPORE**Domestic Pte Ltd**

18 Boon Lay Way 06-140 Trade Hub 21
 Singapore 609966
 ☎ +65 6795 3177
 📠 +65 6862 6620
 Mail: domestic@domestic.com.sg

SLOVAKIA**Domestic Slovakia s.r.o. Sales Office Bratislava**

Nádražná 34/A
 900 28 Ivanka pri Dunaji
 ☎/📠 +421 2 45 529 680
 Mail: bratislava@domestic.com

SOUTH AFRICA**Domestic (Pty) Ltd.****Regional Office****South Africa & Sub-Saharan Africa**

2 Avalon Road
 West Lake View Ext 11
 Modderfontein 1645
 Johannesburg
 ☎ +27 11 4504978
 📠 +27 11 4504976
 Mail: info@domestic.co.za

SPAIN**Domestic Spain S.L.**

Avda. Sierra del Guadarrama, 16
 E-28691 Villanueva de la Cañada
 Madrid
 ☎ +34 902 111 042
 📠 +34 900 100 245
 Mail: info@domestic.es

SWEDEN**Domestic Scandinavia AB**

Gustaf Melins gata 7
 S-42131 Västra Frölunda
 ☎ +46 31 7341100
 📠 +46 31 7341101
 Mail: info@domesticgroup.se

SWITZERLAND**Domestic Switzerland AG**

Riedackerstrasse 7a
 CH-8153 Rümlang
 ☎ +41 44 8187171
 📠 +41 44 8187191
 Mail: info@domestic.ch

UNITED ARAB EMIRATES**Domestic Middle East FZCO**

P. O. Box 17860
 S-D 6, Jebel Ali Freezone
 Dubai
 ☎ +971 4 883 3858
 📠 +971 4 883 3868
 Mail: info@domestic.ae

UNITED KINGDOM**Domestic UK Ltd.**

Domestic House, The Brewery
 Blandford St. Mary
 Dorset DT11 9LS
 ☎ +44 344 626 0133
 📠 +44 344 626 0143
 Mail: customerservices@domestic.co.uk

USA**Domestic RV Division**

1120 North Main Street
 Elkhart, IN 46515
 ☎ +1 574-264-2131